



**UNIT PEMODENAN TADBIRAN DAN PERANCANGAN PENGURUSAN MALAYSIA (MAMPU),
JABATAN PERDANA MENTERI**

DOKUMEN TENDER

UNTUK

**PELUASAN DAN PENGUKUHAN PERKHIDMATAN PUSAT DATA
SEKTOR AWAM (PDSA) FASA III : PENGUKUHAN PERKHIDMATAN
MYGOV CLOUD@PDSA MELALUI PEMANTAUAN BERSEPADU
SERTA PENINGKATAN INFRASTRUKTUR PUSAT DATA SEKTOR
AWAM**

**BAGI UNIT PEMODENAN TADBIRAN DAN PERANCANGAN
PENGURUSAN MALAYSIA (MAMPU), JABATAN PERDANA
MENTERI**

NO. TENDER : TENDER/MAMPU/PERKHIDMATAN/12/2023

**UNIT PEMODENAN TADBIRAN DAN PERANCANGAN
PENGURUSAN MALAYSIA (MAMPU), JABATAN PERDANA
MENTERI, PUSAT PENTADBIRAN KERAJAAN PERSEKUTUAN,
62502 PUTRAJAYA**

TARIKH PELAWAAN TENDER:

16 OKTOBER 2023

TARIKH TUTUP TENDER:

13 NOVEMBER 2023

ISI KANDUNGAN

SEKSYEN A - KENYATAAN TENDER	4
1. TUJUAN TENDER	4
2 TEMPOH TENDER	5
3 TAKLIMAT TENDER DAN LAWATAN TAPAK	5
SEKSYEN B - SYARAT-SYARAT, ARAHAN DAN PENJELASAN BERHUBUNG DENGAN TENDER	7
4 SYARAT-SYARAT AM	7
5 ARAHAN KEPADA PETENDER	12
6 SYARAT-SYARAT KHAS	17
7 PELAKSANAAN PROGRAM <i>PROFESSIONAL TRAINING AND EDUCATION FOR GROWING ENTREPRENEURS</i> (PROTEGE) DALAM PEROLEHAN KERAJAAN	30
SEKSYEN C – SPESIFIKASI DAN SENARAI SEMAK PEMATUHAN TEKNIKAL/ KEWANGAN	31
8 SKOP TENDER	31
9 SENARAI SEMAK PEMATUHAN TEKNIKAL	32
10 SENARAI SEMAK PEMATUHAN KEWANGAN	34
SEKSYEN D – SURAT SETUJU TERIMA / SALINAN KONTRAK	36
11 SURAT SETUJU TERIMA	36
12 SALINAN KONTRAK	36

SENARAI LAMPIRAN

1. Lampiran 1 – Contoh format Bon Pelaksanaan
2. Lampiran 2 – Borang Aduan Berkaitan Perolehan Kerajaan
3. Lampiran 3 – (Lampiran A: Skop Perkhidmatan Tender)
4. Lampiran 4 – Senarai lampiran bagi pematuhan teknikal dan kewangan di dalam Sistem ePerolehan
5. Lampiran 5 – Contoh Surat Setuju Terima
6. Lampiran 6 - Draf Dokumen Kontrak Perjanjian

SENARAI JADUAL

1. Jadual A – Pematuhan Syarat dan Spesikasi Umum
2. Jadual B – Spesifikasi Teknikal Terperinci

SEKSYEN A - KENYATAAN TENDER

Semua petender hendaklah mematuhi semua syarat-syarat yang telah ditetapkan di dalam dokumen pelawaan ini, melainkan setakat mana syarat-syarat tersebut ditolak atau diubah oleh pihak Kerajaan.

1. TUJUAN TENDER

1.1 Pelawaan tender ini adalah untuk **PELUASAN DAN PENGUKUHAN PERKHIDMATAN PUSAT DATA SEKTOR AWAM (PDSA) FASA III : PENGUKUHAN PERKHIDMATAN MYGOV CLOUD@PDSA MELALUI PEMANTAUAN BERSEPADU SERTA PENINGKATAN INFRASTRUKTUR PUSAT DATA SEKTOR AWAM BAGI UNIT PEMODENAN TADBIRAN DAN PERANCANGAN PENGURUSAN MALAYSIA (MAMPU), JABATAN PERDANA MENTERI**

1.2 Tawaran tender ini adalah dipelawa kepada syarikat-syarikat yang berdaftar dengan Kementerian Kewangan Malaysia (MOF) dan tempoh pendaftarannya masih berkuatkuasa di bawah kod bidang:

210101 *Hardware (low end technology)- Supply all types of computer hardware including PC, notebook, printers, document scanner, peripheral and maintenances;*

210102 *Hardware (high-end technology)- All types of server, mainframe, high-end printers, storage area network (SAN,NAS) including maintenance;*

210103 *Software - all computer software, operating system, database, off-the-shelf packages including maintenance;*

210104 *Software / system development including maintenance-data entry/data processing;*

210105 *Telecommunication/networking supply product, infrastructure, services including maintenance (LAN/WAN/Internet/wireless/satellite);*

210106 *Data management – provide service including maintenance (database/web hosting, disaster, planning/recovery, information storage/retrieval);*

210107 *ICT security and firewall, Encryption, PKI, Anti-Virus*

1.3 Sekiranya Petender **TIDAK** mempunyai kepakaran dan pengalaman dalam bidang Mekanikal, Elektrikal dan Sivil, Petender adalah **DIKEHENDAKI untuk melantik Subkontraktor Mekanikal, Elektrikal dan Sivil** yang berkelayakan serta berdaftar dengan Lembaga Pembangunan Industri Pembinaan Malaysia

(CIDB) dalam bidang mekanikal, elektrik dan sivil yang **sah dan masih berkuatkuasa sekurang-kurang enam (6) bulan dari tarikh iklan tender.**

- 1.4 Subkontraktor yang dilantik **HENDAKLAH** berada dalam senarai pengkhususan CIDB berikut:
 - a) **M01**;
 - b) **E04**; dan
 - c) **E11**.
- 1.5 Perolehan perkhidmatan ini dibuat secara Tender Terbuka melalui Sistem ePerolehan (eP).

2 TEMPOH TENDER

- 2.1 Tempoh tender bagi perkhidmatan ini adalah selama 21 hari kalendar **bermula pada 16 Oktober 2023 dan tarikh tutup tender adalah pada 13 November 2023** (sila rujuk ePerolehan untuk tarikh tutup sebenar).
- 2.2 Dokumen tender dan lampiran boleh dimuat turun melalui laman sesawang rasmi:
 - a) MAMPU;
 - b) Portal ePerolehan (Notis Sebut Harga/ Tender).
- 2.3 Tawaran Kewangan dan Tawaran Teknikal hendaklah dikunci masuk (key in) ke dalam Sistem eP sebelum atau pada jam 12.00 tengah hari pada tarikh tutup tender. Cadangan Tender yang dikemukakan selepas jam 12.00 tengah hari tidak akan dipertimbangkan.
- 2.4 Walau bagaimanapun, Kerajaan berhak untuk membatalkan tender ini pada bila-bila masa sekiranya perlu dan tidak terikat untuk memberi sebarang sebab atau penjelasan. Sebarang kos yang terpaksa ditanggung oleh pihak Petender kerana urusan tender ini adalah menjadi tanggungjawab pihak Petender dan Kementerian ini tidak akan bertanggungjawab terhadap perkara tersebut.

3 TAKLIMAT TENDER DAN LAWATAN TAPAK

- 3.1 Petender **DIWAJIBKAN** untuk menghadiri taklimat tender dan lawatan tapak yang akan diadakan seperti berikut:

Taklimat Tender

Tarikh : 18 Oktober 2023 (Rabu)
Masa : 10:00 Pagi
Lokasi : Dewan Makan,
Aras 2, Setia Perdana 1,
Kompleks Setia Perdana,
Pusat Pentadbiran Kerajaan Persekutuan,
62502 Putrajaya.

Lawatan Tapak

Tarikh : 23 Oktober 2023 (Isnin)
Masa : 9:30 Pagi
Lokasi : Unit Pemodenan Tadbiran dan Perancangan
Pengurusan Malaysia,
Bangunan Business Centre 2,
Jalan Hi-Tech 2/4
09000 Kulim,
Kedah Darul Aman.

- 3.2 Setiap Petender dibenarkan diwakili oleh dua **(2) orang** wakil Petender yang sah sahaja. Wakil Petender yang hadir pada sesi taklimat dan lawatan tapak hendaklah di kalangan kakitangan yang diluluskan oleh Syarikat untuk Pengurusan Perolehan Kerajaan di dalam Sijil Akuan Pendaftaran Syarikat Kementerian Kewangan. Nama pegawai tersebut hendaklah didaftarkan di dalam Sijil Akuan Pendaftaran Syarikat Kementerian Kewangan. Wakil syarikat yang hadir hendaklah membawa bersama dokumen berikut untuk pengesahan:
- a) Kad Pengenalan; dan
 - b) Salinan Sijil Pendaftaran Syarikat Kementerian Kewangan.
- 3.3 Sekiranya terdapat perubahan tarikh taklimat dan lawatan tapak, Petender akan dimaklumkan melalui portal MAMPU.

SEKSYEN B - SYARAT-SYARAT, ARAHAN DAN PENJELASAN BERHUBUNG DENGAN TENDER

4 SYARAT-SYARAT AM

4.1 Petender hendaklah mematuhi sepenuhnya syarat-syarat di bawah ini serta **Jadual A : Pematuhan Syarat dan Spesifikasi Umum** apabila menyertai tawaran. Kegagalan mematuhi mana-mana syarat boleh mengakibatkan tawaran tersebut tidak dipertimbangkan dan terus ditolak. Keputusan Pihak Berkuasa Melulus (PBM) adalah muktamad.

4.2 Tertakluk kepada apa-apa syarat khas yang ditetapkan di tempat lain dalam pelawaan ini, syarat-syarat am yang berikut hendaklah terpakai, melainkan setakat mana syarat-syarat am itu ditolak atau diubah dengan khususnya oleh Petender.

a) KEADAAN BARANG

Semua barang yang dibekalkan hendaklah tulen, baharu dan belum digunakan.

b) PERAKUAN MENYATAKAN PENENTUAN TELAH DIPATUHI

Petender dikehendaki memperakui bahawa bekalan/perkhidmatan yang dibekalkan oleh mereka adalah mengikut penentuan spesifikasi atau piawai (jika ada) yang dinyatakan di dalam pelawaan ini.

c) PENENTUAN KOD ITEM

i. Petender hendaklah mengenal pasti kod item bagi bekalan/perkhidmatan yang ditawarkan sebagai persediaan untuk penyediaan Surat Setuju Terima sekiranya berjaya.

ii. Sila rujuk garis panduan penentuan kod item yang boleh dicapai melalui Portal ePerolehan <http://home.eperolehan.gov.my/>.

iii. Kod item wajib dikunci masuk oleh Pembida yang berjaya semasa menyetuju terima tawaran Kerajaan.

d) HARGA

i. Harga indikatif jabatan bagi perolehan ini adalah **RM25,406,800.00** (tidak termasuk Cukai).

- ii. Harga yang ditawarkan hendaklah harga bersih termasuk semua diskaun, kos pengendalian, kos pengangkutan, kos upah, kos tambahan yang berkaitan dan fi perkhidmatan Sistem eP.
- iii. Sah laku tawaran adalah selama **180 hari** dari tarikh tutup. Sebarang tuntutan kenaikan harga dalam jangka masa sah laku tawaran tidak dipertimbangkan dan tawaran Petender boleh ditolak.

e) PERUBAHAN DAN PELANJUTAN TEMPOH KONTRAK

Pelawaan sebutharga/tender ini boleh dipertimbangkan perubahan dan pelanjutan tempoh kontrak tidak melebihi 50% daripada nilai kontrak asal dan/atau maksimum dua (2) tahun tertakluk kepada peraturan semasa yang berkuat kuasa.

f) FI PERKHIDMATAN SISTEM EPEROLEHAN

Fi perkhidmatan Sistem eP yang dikenakan ini adalah seperti yang termaktub dalam terma dan syarat bagi pendaftaran di bawah Sistem eP. Kadar fi perkhidmatan adalah seperti berikut:

Kadar Fi Perkhidmatan 0.4% Bagi Kontrak Bermasa (*multiple payment*)

Kadar fi perkhidmatan sebanyak 0.4% dikenakan bagi setiap transaksi tertakluk kepada had maksimum berjumlah RM4,800 bagi setiap transaksi bayaran yang bernilai RM1.2 juta atau lebih bagi kontrak yang melibatkan beberapa kali bayaran (*multiple payment*).

g) CUKAI

- i. Semua tawaran harga oleh Petender hendaklah dikemukakan dengan dinyatakan harga tawaran perkhidmatan tanpa Cukai Jualan atau Cukai Perkhidmatan. Sekiranya bekalan atau perkhidmatan tersebut termasuk dalam senarai yang dikenakan Cukai Jualan dan Cukai Perkhidmatan dan Petender yang berjaya adalah syarikat berdaftar Cukai Jualan dan Cukai Perkhidmatan (CJCP) dengan Jabatan Kastam Diraja Malaysia (JKDM), maka MAMPU akan menawarkan nilai perolehan termasuk kenaan Cukai Jualan dan Cukai Perkhidmatan.
- ii. Petender hendaklah memaklumkan MAMPU supaya Cukai Jualan dan Cukai Perkhidmatan boleh dibayar oleh Kerajaan. Kegagalan atau kelewatan Petender untuk memaklumkan

kepada Kerajaan mengenai status Pendaftaran CJCP dengan JKDM akan menyebabkan Petender perlu menanggung CJCP dan tidak layak menuntut apa-apa bayaran daripada Kerajaan melalui kontrak yang dimeterai.

h) INSURANS

- i. Petender yang berjaya hendaklah dengan kos dan perbelanjaannya sendiri mengambil dan mengekalkan polisi insurans yang mencukupi dan sesuai bagi melindungi kewajipan-kewajipan dan liabiliti-liabilitinya di bawah Perjanjian ini termasuk perlindungan kakitangannya terhadap kematian dan kecederaan, kesan daripada kemalangan-kemalangan yang berkaitan dengan Perkhidmatan yang diberikan oleh syarikat mengikut Perjanjian ini.

i) MATA WANG

Tawaran harga hendaklah dinyatakan dalam Ringgit Malaysia (RM)

j) PERSETUJUAN PENERIMAAN TAWARAN

- i. Kerajaan tidak terikat untuk menyetujui terima tawaran tender yang terendah atau mana-mana tawaran. Kerajaan berhak untuk memilih keseluruhan atau sebahagian tawaran tender daripada mana-mana Petender yang menyertai tender.
- ii. Kerajaan berhak untuk mengadakan perbincangan/rundingan lanjut dengan Petender yang disenarai pendek berhubung dengan terma-terma tertentu untuk tawaran yang akan disetujui terima. Hak kerajaan untuk mengadakan rundingan tidak dalam apa-apa cara jua mengikat Kerajaan menyetujui terima keputusan rundingan.
- iii. Kerajaan juga berhak untuk mengadakan bidaan di kalangan pembida yang disenarai pendek untuk tawaran yang akan disetujui terima.
- iv. Kerajaan boleh mengemukakan penjelasan berhubung proses perolehan (*debriefing*) ke atas mana-mana permohonan daripada pembida secara rasmi melalui surat/ e-mel kepada agensi dalam tempoh lima (5) hari mulai tarikh keputusan Pihak Berkuasa Melulus dipaparkan di dalam portal MyPROCUREMENT.

- v. Keputusan Kerajaan adalah muktamad tertakluk kepada

bantahan yang diterima.

- vi. Tindakan tata tertib boleh diambil oleh Kerajaan terhadap Petender yang menarik balik tawaran sebelum tawaran dipertimbangkan atau pembida yang menolak tawaran setelah Surat Setuju Terima (SST) dikeluarkan oleh Kerajaan atau pembida tidak membekal atau memberi perkhidmatan setelah mengembalikan SST yang telah ditandatangani.

k) **BON PELAKSANAAN**

Bagi kontrak bekalan/perkhidmatan, Petender yang Berjaya hendaklah mengembalikan SST yang telah lengkap diisi dan ditandatangani beserta Bon Pelaksanaan dalam tempoh yang ditetapkan yang nilainya adalah seperti berikut:

- i. 5% daripada jumlah harga kontrak bagi kontrak bekalan atau perkhidmatan yang bernilai melebihi RM500,000.00.
- ii. Bagi kontrak bermasa yang berkuat kuasa dalam tempoh dua (2) tahun atau lebih, peratus dan pengiraan nilai Bon Pelaksanaan hendaklah dikira mengikut anggaran harga kontrak setahun sahaja. Jika setelah dibahagikan mengikut setahun, nilai harga kontrak adalah kurang daripada RM200,000.00, maka kadar 2.5% hendaklah dikenakan. Walau bagaimanapun, Bon Pelaksanaan yang dikemukakan oleh Pembida hendaklah meliputi keseluruhan tempoh kontrak bermasa.
- iii. Bon Pelaksanaan hendaklah dikemukakan dalam Ringgit Malaysia (RM) dari bank-bank atau institusi-institusi kewangan yang dibenarkan oleh Kementerian Kewangan sama ada dalam bentuk:
 - a. Jaminan Bank/Syarikat Kewangan yang dikeluarkan oleh bank-bank/syarikat kewangan berlesen di bawah Akta Perkhidmatan Kewangan 2013 [Akta 758] yang beroperasi di Malaysia;
 - b. Jaminan Bank Islam yang dikeluarkan oleh bank-bank berlesen di bawah Akta Perkhidmatan Kewangan 2013 [Akta 758] yang beroperasi di Malaysia;
 - c. Jaminan Insurans yang dikeluarkan oleh syarikat insurans yang berlesen di bawah Akta Perkhidmatan Kewangan

2013 [Akta 758] yang beroperasi di Malaysia;

- d. Jaminan Takaful yang dikeluarkan oleh Syarikat Takaful yang berlesen di bawah Akta Perkhidmatan Kewangan 2013 [Akta 758] yang beroperasi di Malaysia; atau
 - e. Jaminan yang dikeluarkan oleh Bank Pembangunan Malaysia Berhad (BPMB) dan Bank Perusahaan Kecil & Sederhana Malaysia (SME Bank).
- iv. Tempoh sah laku jaminan tersebut hendaklah dari tarikh ianya dikeluarkan sehingga 12 bulan selepas tarikh tamat kontrak atau selepas obligasi terakhir, mengikut mana yang terkemudian.
 - v. Bon pelaksanaan perlu dikemukakan dalam tempoh yang ditetapkan seperti mana yang dinyatakan dalam SST pembida. Contoh format Bon Pelaksanaan seperti di **Lampiran 1**.

l) TAFSIRAN

Tender ini dan apa-apa kontrak yang timbul daripadanya hendaklah diertikan mengikut dan dikawal oleh undang-undang Malaysia, dan pembida bersetuju tertakluk hanya kepada bidang kuasa Mahkamah Malaysia sahaja dalam apa-apa pertikaian atau perselisihan jua pun yang mungkin timbul mengenai tender ini atau apa-apa kontrak yang timbul daripadanya.

m) PEMERIKSAAN

- i. Kerajaan sentiasa berhak melantik seorang pegawai untuk memeriksa dan menguji bekalan itu semasa tempoh pembuatan atau pada bila-bila masa lain sebelum penyerahan bekalan tersebut kepada pihak Kerajaan. Agensi adalah bertanggungjawab memastikan bekalan yang diterima adalah sama/lebih baik seperti spesifikasi pada kontrak/pesanan. Jika terdapat kerosakan/kekurangan, Petender hendaklah menggantikan jumlah yang rosak/kurang itu dalam tempoh yang ditetapkan dalam kontrak yang dimeterai tanpa sebarang tambahan kos.
- ii. Petender hendaklah memberi kemudahan pemeriksaan atau pengujian apabila dikehendaki oleh pihak Kerajaan.

- iii. Semua perbelanjaan untuk memeriksa dan menguji ini hendaklah ditanggung oleh Petender
- n) PENOLAKAN BARANG/ PERKHIDMATAN
 - i. Bekalan/perkhidmatan yang rendah mutunya atau yang berlainan daripada bekalan/ perkhidmatan yang telah dipersetujui dalam tawaran Petender boleh ditolak oleh pihak Kerajaan.
 - ii. Apabila diminta, Petender hendaklah menyebabkan bekalan/perkhidmatan yang ditolak itu dipindahkan atas tanggungan dan perbelanjaannya sendiri, dan ia hendaklah membayar balik kepada Kerajaan segala perbelanjaan yang telah dilakukan mengenai bekalan/perkhidmatan yang ditolak itu.
 - iii. Perkara di perenggan (a) dan (b) di atas ini tidaklah memudaratkan apa-apa hak Kerajaan untuk mendapatkan ganti rugi kerana kegagalan memenuhi obligasi kontrak
- o) KUANTITI TAWARAN/ KUANTITI TAMBAHAN

Kerajaan boleh memesan kuantiti tambahan dalam tempoh kontrak dari tarikh kontrak ditandatangani dan pembida hendaklah membekalkannya dengan harga yang sama.

5 ARAHAN KEPADA PETENDER

Arahan kepada Petender ini dalam mana mempengaruhi pelaksanaan kontrak hendaklah menjadisebahagian daripada kontrak.

5.1 PENYEDIAAN DAN PENYERAHAN CADANGAN TAWARAN

- a) Petender hendaklah mengisi dengan lengkap cadangan tawaran termasuk memuat naik semua dokumen sokongan dan lampiran wajib yang disenaraikan dalam Sistem eP serta menyerahkannya secara dalam talian sebelum tarikh dan waktu tutup pelawaan tender pada ruangan yang ditetapkan. Kegagalan mematuhi syarat ini boleh menyebabkan tawaran ditolak.
- b) Petender adalah **DILARANG** menulis, mencatatkan dan meletakkan cop nama dan memuatnaik tanda syarikat di dalam dokumen sokongan/lampiran pada dokumen teknikal yang dikemukakan secara atas talian. Sekiranya berbuat demikian,

cadangan tawaran tidak akan dipertimbangkan dan akan ditolak.

- c) Pembetulan dan pindaan boleh dibuat ke atas cadangan tawaran dan dikemaskini sebelum tarikh dan masa tutup pelawaan. Petender hanya dibenarkan menghantar **SATU (1)** tawaran sahaja bagi cadangan yang ditawarkan. Tawaran alternatif adalah tidak dibenarkan.

5.2 Kerajaan akan membuat pemberitahuan kepada Petender sekiranya terdapat apa-apa notis atau pindaan (addendum) berkaitan pelawaan ini di dalam portal rasmi MAMPU dan/atau Sistem eP. Setiap notis atau pindaan (*addendum*) yang dilakukan menjadi sebahagian daripada dokumen tawaran.

5.3 Petender bertanggungjawab memastikan penyerahan dokumen atas talian berjaya dibuat. Kerajaan tidak akan bertanggungjawab terhadap kegagalan Petender dalam melaksanakan penyerahan dokumen atas talian. Sekiranya salah satu syarat tidak dipatuhi, maka cadangan tawaran tender tersebut tidak akan dipertimbangkan.

5.4 PERBELANJAAN PENYEDIAAN CADANGAN TAWARAN

Semua perbelanjaan bagi penyediaan cadangan tawaran ini hendaklah ditanggung oleh Petender sendiri.

5.5 TEMPOH SAH LAKU TAWARAN

Tempoh sah laku tawaran adalah selama 180 hari daripada tarikh tutup tender sebagaimana yang ditetapkan dalam notis pelawaan. Petender yang telah menyerahkan cadangan tawaran tidak dibenarkan menarik diri dalam tempoh tersebut.

5.6 TAWARAN PILIHAN

Setiap Petender tidak dibenarkan membuat tawaran pilihan (*alternative offer*) bagi mana-mana butir yang dikunci masuk. Jika terdapat tawaran pilihan, Kerajaan berhak menolak kesemua tawaran yang dikemukakan.

5.7 BANTAHAN KEPADA SPESIFIKASI DAN PROSEDUR SEMAKAN DOMESTIK (*DOMESTIC REVIEW PROCEDURE*)

- a) Bantahan rasmi secara bertulis yang disertai dengan butir-butir lengkap dan bukti-bukti yang kukuh berkaitan dengan penentuan Spesifikasi Teknikal yang menjurus kepada sesuatu jenama (jenis) tertentu boleh dibuat oleh pembida dalam tempoh 10 hari daripada tarikh iklan. Bantahan

hendaklah dialamatkan kepada urusetia tender.

- b) Bantahan yang diterima selepas tempoh tersebut tidak akan dipertimbangkan.
- c) Aduan boleh dikemukakan kepada urus setia Perolehan MAMPU dengan menggunakan Borang Aduan Berkaitan Perolehan Kerajaan seperti di **Lampiran 2**.

5.8 PEMBATALAN PELAWAAN

Kerajaan berhak untuk membatalkan mana-mana pelawaan yang telah diiklankan pada bila-bila masa. Sebarang kos yang terpaksa ditanggung oleh pihak Petender kerana pembatalan ini adalah menjadi tanggungjawab pihak Petender.

5.9 PEMBERITAHUAN PENERIMAAN

- a) Pemberitahuan kepada Pembida yang berjaya mendapat tawaran Kerajaan akan dibuat melalui pengeluaran SST di dalam Sistem eP.
- b) Surat berkenaan mungkin mengandungi apa-apa syarat atau pindaan tambahan kepada syarat yang disertakan pada dokumen ini dan jika demikian, tawaran ini tidak boleh dianggap sebagai telah dipersetujui melainkan pengesahan bertulis daripada Petender tentang persetujuannya terhadap syarat/pindaan tambahan itu diterima.
- c) Apabila dipersetujui, kontrak dianggap sebagai telah dibuat antara Kerajaan dengan petender itu menurut syarat yang disertakan (termasuk syarat tambahan dan pindaan) dan tiada perjanjian atau syarat lain dianggap sebagai telah dimasukkan ke dalam kontrak ini.

5.10 TEMPOH KONTRAK

Tempoh kontrak adalah **36 bulan**.

5.11 PERINGATAN MENGENAI KESALAHAN RASUAH

- a) Sebarang perbuatan atau percubaan rasuah untuk menawar atau memberi, meminta atau menerima apa-apa suapan secara rasuah kepada dan daripada mana-mana orang berkaitan perolehan ini merupakan suatu kesalahan jenayah di bawah Akta Suruhanjaya Pencegahan Rasuah Malaysia (SPRM) 2009.

- b) Sekiranya mana-mana pihak ada menawarkan atau memberi apa-apa suapan kepada mana-mana anggota pentadbiran awam, maka pihak yang ditawarkan atau diberi suapan dikehendaki membuat aduan dengan segera ke pejabat SPRM atau balai polis yang berhampiran. Kegagalan berbuat demikian adalah merupakan suatu kesalahan di bawah Akta SPRM 2009.
- c) Tanpa prejudis kepada tindakan-tindakan lain, tindakan tatatertib terhadap anggota perkhidmatan awam dan menyenaraihitamkan Pembida atau Pembida boleh diambil tindakan sekiranya pihak-pihak terlibat dengan kesalahan rasuah di bawah di bawah Akta SPRM 2009.
- d) Mana-mana Pembida atau Pembida yang membuat tuntutan bayaran berkaitan perolehan ini, walaupun tiada kerja dibuat atau tiada barangan dibekal mengikut spesifikasi yang ditetapkan atau tiada perkhidmatan diberi, dan mana-mana anggota perkhidmatan awam yang mengesahkan tuntutan berkenaan adalah melakukan kesalahan di bawah Akta SPRM 2009.

5.12 INTEGRITI DALAM PEROLEHAN KERAJAAN

- a) Perkara ini adalah merujuk kepada Pekeliling Perbendaharaan/Perolehan Kerajaan melalui PP/PK 1.6: Integriti Dalam Perolehan Kerajaan.
- b) Kesemua Petender yang menghantar dokumen hendaklah menandatangani Surat Akuan Pembida (nama penandatanganan akuan hendaklah seperti mana yang disenaraikan di Modul Pendaftaran Pembida Sistem eP) yang mengandungi pengakuan bahawa:
 - i. Petender tidak akan menawarkan atau memberi rasuah sebagai sogokan untuk mendapatkan kontrak.
 - ii. Kesemua maklumat tawaran dan lampiran yang dikemukakan adalah benar dan tepat.
 - iii. Sekiranya Petender didapati memberikan maklumat palsu atau sengaja menyorok (*withhold*) atau tidak memberikan manamana maklumat yang memberikan kesan negatif terhadap keupayaannya, tawarannya akan ditolak dan tindakan tatatertib akan diperakukan terhadapnya.
 - iv. Petender yang berjaya dan telah dilantik secara rasmi oleh pihak Kerajaan juga dikehendaki menandatangani Surat Akuan Pembida Berjaya bahawa ia tidak akan memberi rasuah sebagai ganjaran

kerana mendapatkan kontrak.

5.13 PERINGATAN MENGENAI PAKATAN HARGA

Sekiranya didapati Petender terlibat dalam membuat pakatan harga dengan syarikat lain atau apa-apa pakatan sepanjang proses perolehan maka tindakan penarikan balik tawaran kontrak, penamatan kontrak dan lain-lain tindakan undang-undang/tatatertib boleh diambil mengikut undang-undang/peraturan perolehan Kerajaan yang berkuatkuasa.

5.14 PERTANYAAN

Pertanyaan mengenai pelawaan hendaklah disalurkan kepada:

a) Urus setia Perolehan MAMPU:

Nama : Encik Yusfaizan bin Mohd Pilus
No. Tel : 03-88725198
E-mel : yusfaizan@mampu.gov.my

Nama : Encik Mohd Fazli bin Sahari
No. Tel : 03-88725129
E-mel : fazli@mampu.gov.my

b) Perkara berkaitan Perolehan Skop dan Spesifikasi Tender:

E-mel: : tenderpdsa@mampu.gov.my

Nama : Encik Mohd Faisal bin Paisal
No. Tel : 03-88726258

Nama : Ts. Wan Mohd Akmal bin Wan Mohammad Nor
No. Tel : 03-88726258

(Sebarang pertanyaan selepas tarikh tutup tender tidak akan dilayan)

c) Pertanyaan mengenai teknikal Sistem ePerolehan

Nama Syarikat : Commerce Dot Com Sdn. Bhd.
Alamat Syarikat : Second Floor, Bangunan Amtek15, Jalan Tandang
46050 Petaling Jaya Selangor Darul Ehsan
No. Tel. : 03-7985 7777
No. Faks : 03-7985 7800
E-mel : bantuan@ePerolehan.gov.my

ATAU

Petender boleh mengunjungi Kaunter Pusat ePerolehan (KPeP) berdekatan. Sila rujuk lokasi KPeP di portal rasmi Sistem eP.

6 SYARAT-SYARAT KHAS

6.1 TERMA KONTRAK

a) TAFSIRAN

Tawaran ini dan apa-apa kontrak yang timbul daripadanya hendaklah diertikan mengikut dan dikawal oleh undang-undang Malaysia, dan Petender bersetuju tertakluk hanya kepada bidang kuasa Mahkamah Malaysia sahaja dalam apa-apa pertikaian atau perselisihan jua pun yang mungkin timbul mengenai tawaran ini atau apa-apa kontrak yang timbul daripadanya.

b) KONTRAK

Semua syarat-syarat yang terkandung di dalam dokumen atau di manamana Lampiran yang terdahulu bersama-sama dengan dokumen tawaran ini adalah merupakan sebahagian daripada kontrak yang akan ditandatangani di antara Kerajaan Malaysia dan Petender yang berjaya. Petender yang berjaya dikehendaki menandatangani kontrak dengan Kerajaan dan membayar segala ganti rugi jika tidak memenuhi syarat-syarat kontrak. Sebarang bantahan kepada syarat-syarat kontrak hendaklah dibuat semasa mengemukakan cadangan tawaran.

c) NILAI KONTRAK

i. Nilai keseluruhan Kontrak ini adalah sebagaimana dalam SST (kemudian daripada ini dirujuk sebagai "Nilai Kontrak") dan bagi maksud Kontrak ini dan tertakluk kepada Petender memenuhi semua terma-terma dan syarat-syarat dalam Kontrak ini, Kerajaan hendaklah sebagai ganjaran kepada pembekalan atau perkhidmatan yang dilaksanakan oleh Petender, membuat pembayaran kepada Petender mengikut Klausula Pembayaran yang telah dipersetujui.

ii. Pengiraan kepada Nilai Kontrak adalah berdasarkan kepada Jadual Harga yang dinyatakan. Nilai Kontrak yang dinyatakan adalah tetap dan tiada apa-apa kenaikan atau perubahan harga perkhidmatan boleh dibuat oleh Petender kecuali jika telah dipersetujui secara bertulis oleh

Kerajaan.

- iii. Kerajaan tidak terikat untuk memenuhi/menggunakan sepenuhnya nilai kontrak (nilai/kuantiti) dalam tempoh kuat kuasa kontrak.

d) PENAMATAN KONTRAK OLEH KERAJAAN

- i. Keingkaran oleh Petender - Dalam keadaan di mana Petender, tanpa sebab-sebab yang munasabah:

- a. Menghentikan atau menggantung daripada pelaksanaan dan gagal meneruskan pelaksanaan obligasi-obligasinya di bawah kontrak ini secara tetap dan tekun;
- b. Gagal melaksanakan obligasi di bawah kontrak ini atau mengabaikan obligasi-obligasinya dibawah kontrak ini secara berterusan;
- c. Melanggar mana-mana obligasinya atau gagal mematuhi mana-mana terma dan syarat kontrak ini, maka Kerajaan hendaklah memberikan notis bertulis kepada Petender dengan menyatakan butir-butir kegagalannya dan meminta Petender untuk membetulkan atau memperbaiki kegagalan tersebut dalam tempoh yang telah ditetapkan dalam kontrak dari tarikh notis tersebut. Sekiranya Petender gagal membetulkan atau memperbaiki kegagalan tersebut dalam tempoh yang disebutkan atau tempoh lain yang ditentukan oleh Kerajaan, Kerajaan hendaklah berhak untuk menamatkan Kontrak ini pada bila-bila masa selepas memberikan notis penamatan kepada Petender.

- ii. Ingkar Am - Sekiranya pada bila-bila masa dalam tempoh Kontrak:

Jika Petender itu sebagai:

- a. orang perseorangan (atau apabila Petender itu adalah sebuah perkongsian, mana-mana pekongsi) pada bila-bila masa dalam tempoh kontrak menjadi bankrap atau suatu perintah penerimaan atau perintah penghukuman dibuat terhadapnya atau Petender telah membuat sesuatu penyelesaian atau perkiraan dengan atau bagi faedah pemiutang-pemiutang atau;
- b. sebuah syarikat, pada bila-bila masa dalam tempoh kontrak;
- c. satu perintah telah dibuat atau satu resolusi telah diluluskan bagi

penggulangan syarikat, kecuali bagi tujuan penyusunan semula atau penyatuan yang tidak melibatkan pencairan aset di mana kepentingan pemiutang adalah terjamin;

- d. syarikat dibubarkan atau seorang penerima, pengurus atau penyelesaian sementara (*provisional liquidator*) telah dilantik ke atas aset syarikat atau syarikat membuat serah hak untuk manfaat pemiutang atau membuat penyelesaian atau perkiraan dengan pemiutang atau menghentikan pembayaran atau tidak berupaya untuk membayar hutangnya;
- e. pelaksanaan terhadap sebahagian besar aset syarikat dikenakan levi melainkan ia telah dengan sucihati memulakan prosiding untuk mengeneipkan pelaksanaan tersebut,

maka Kerajaan berhak menamatkan kontrak ini serta-merta dengan memberi notis kepada Petender bagi tujuan tersebut dengan sentiasa bersyarat bahawa penamatan kontrak ini tidak akan menjejaskan hak-hak lain Kerajaan untuk mendapatkan apa-apa gantirugi yang terakru dalam kontrak ini.

- iii. Dalam keadaan di mana kebangkrapan atau penggulangan syarikat akan berlaku, Petender mengakujaji untuk memaklumkan Kerajaan dalam masa 60 hari mengenai niatnya untuk diisytiharkan bankrap atau menggulung syarikat. Dalam keadaan tersebut, Petender hendaklah memberi nasihat kepada Kerajaan mengenai punca-punca lain bagi mendapatkan pembekalan barangan berkenaan.
 - iv. Dalam keadaan di mana kontrak ini telah ditamatkan berdasarkan klausa di atas, Kerajaan hendaklah berhak menuntut daripada Petender apa-apa kerugian atau gantirugi akibat daripada penamatan ini dengan tidak menjejaskan apa-apa hak lain yang ada pada Kerajaan di bawah kontrak ini.
 - v. Penamatan tersebut hendaklah tidak menjejaskan atau memprejudiskan hak-hak pihak-pihak yang telah wujud sebelum penamatan kontrak ini dan obligasi-obligasi berkaitan dengan apaapa tindakan, perkara atau perbuatan yang berlaku sebelum penamatan di bawah kontrak ini hendaklah berterusan walaupun selepas penamatan kontrak ini.
- e) **PENAMATAN KONTRAK ATAS KESALAHAN RASUAH, KEGIATAN KEGIATAN TIDAK SAH ATAU MENYALAHI UNDANG-UNDANG**

- i. Tanpa prasangka kepada apa-apa hak lain Kerajaan, sekiranya pembekal, kakitangan pengkhidmat atau pekerja disabitkan oleh Mahkamah terlibat dengan rasuah, aktiviti tidak sah atau apa-apa aktiviti yang menyalahi undang-undang yang berkaitan dengan perjanjian ini atau apa-apa perjanjian-perjanjian lain yang dimasuki oleh Suruhanjaya Persaingan Malaysia, Kerajaan hendaklah berhak untuk menamatkan perjanjian ini pada bila-bila masa dengan mengemukakan notis bertulis dengan serta merta kepada pembekal untuk menyatakan sedemikian kepada pembekal.
 - ii. Kerajaan berhak menuntut daripada pembekal apa-apa bentuk pampasan, kos, ganti rugi, kerosakan dan perbelanjaan (termasuk apa-apa kos perbelanjaan sampingan) yang ditanggung oleh Kerajaan akibat daripada penamatan itu.
 - iii. Pihak-pihak bersetuju bahawa pembekal tidak berhak kepada apa-apa bentuk kerugian termasuk kerugian perolehan pendapatan, pampasan, ganti rugi, kos, perbelanjaan dan sebagainya akibat daripada penamatan itu.
- f) **PENAMATAN KONTRAK ATAS KEPENTINGAN NEGARA**
- i. Tidak tertakluk kepada mana-mana peruntukan dalam Kontrak ini, Kerajaan berhak menamatkan Kontrak ini pada bila-bila masa dengan memberi notis bertulis tidak kurang daripada tiga puluh (30) hari kepada Pembida (tanpa perlu memberi apa-apa sebab) sekiranya Kerajaan berpendapat penamatan itu perlu dilaksanakan atas kepentingan negara, kepentingan keselamatan negara atau bagi tujuan polisi Kerajaan atau polisi awam.
 - ii. Bagi maksud klausa ini, perkara yang berjumlah kepada "kepentingan negara", "kepentingan keselamatan negara", "polisi Kerajaan" dan "polisi awam" hendaklah diputuskan oleh Kerajaan sahaja dan keputusan itu adalah muktamad dan tidak boleh dicabar.
 - iii. Bagi mengelakkan sebarang keraguan, Pihak-Pihak bersetuju bahawa Pembida tidak berhak untuk menuntut sebarang kerugian termasuk kehilangan perolehan pendapatan, pampasan, tuntutan, gantirugi atau sebagainya atas penamatan Kontrak ini.
- g) **TERMA PEMBAYARAN**

Pembayaran bagi semua perkara dan skop kerja yang ditawarkan mestilah
PELUASAN DAN PENGUKUHAN PERKHIDMATAN PUSAT DATA SEKTOR AWAM (PDSA) FASA III
TENDER/MAMPU/PERKHIDMATAN/12/2023 | 20

dalam Ringgit Malaysia (RM) sahaja. Harga ini mestilah sah laku dalam hari daripada Tarikh tutup tawaran.

h) FI PERKHIDMATAN SISTEM ePEROLEHAN

Fi perkhidmatan untuk bermasa.

- i. Kontrak Bermasa (multiple payment) Kadar fi perkhidmatan yang dikenakan bagi pembida yang berjaya adalah sebanyak 0.4% bagi setiap transaksi tertakluk kepada had maksimum berjumlah RM4,800.00 bagi setiap transaksi bayaran yang bernilai RM1.2 juta atau lebih.
- ii. Perkhidmatan akan dikenakan ke atas nilai invois selepas ditolak amaun bayaran balik pendahuluan/terimaan royalti/potongan penalti/denda LAD /tolakan.

i) BON PELAKSANAAN

- i. Bagi kontrak bekalan /perkhidmatan, Petender yang berjaya hendaklah mengemukakan SST dan Bon Pelaksanaan yang nilainya adalah seperti berikut:
 - a. Lima peratus (5%) daripada jumlah harga kontrak bagi kontrak bekalan atau perkhidmatan yang bernilai melebihi RM500 ribu.
 - b. Bagi kontrak bermasa yang berkuat kuasa dalam tempoh dua (2) tahun atau lebih, peratus dan pengiraan nilai Bon Pelaksanaan hendaklah dikira mengikut anggaran harga kontrak setahun sahaja. Jika setelah dibahagikan mengikut setahun, nilai harga kontrak adalah kurang daripada RM200 ribu, maka kadar 2.5% hendaklah dikenakan. Walau bagaimanapun, bon pelaksanaan yang dikemukakan oleh pembekal hendaklah meliputi keseluruhan tempoh kontrak bermasa.
 - c. Bon Pelaksanaan hendaklah dikemukakan dalam Ringgit Malaysia (RM) dari bank-bank atau institusi-institusi kewangan yang dibenarkan oleh Kementerian Kewangan sama ada dalam bentuk:
 1. Jaminan Bank/Syarikat Kewangan yang dikeluarkan oleh bank-bank/syarikat kewangan berlesen di bawah Akta Perkhidmatan Kewangan 2013 [Akta 758] yang beroperasi di Malaysia; atau

2. Jaminan Bank Islam yang dikeluarkan oleh bank berlesen di bawah Akta Perkhidmatan Kewangan Islam 2013 [Akta 759] yang beroperasi di Malaysia
3. Jaminan Insurans yang dikeluarkan oleh syarikatsyarikat insurans yang berlesen di bawah Akta Perkhidmatan Kewangan 2013 [Akta 758] yang beroperasi di Malaysia; atau
4. Jaminan Takaful yang dikeluarkan oleh Syarikat Takaful yang berlesen di bawah Akta Perkhidmatan Kewangan Islam 2013 [Akta 759] yang beroperasi di Malaysia; atau
5. Jaminan yang dikeluarkan oleh Bank Pembangunan Malaysia Berhad (BPMB) dan Bank Perusahaan Kecil & Sederhana Malaysia (SME Bank).

ii. Bon pelaksanaan perlu dikemukakan dalam tempoh yang ditetapkan seperti mana yang dinyatakan dalam SST.

j) DENDA/PENALTI *LIQUIDATED ASCERTAINED DAMAGES* (LAD)

- i. Petender dikehendaki melaksanakan pembekalan barang/ perkhidmatan dalam tempoh yang ditetapkan dan kualiti bekalan/ perkhidmatan tersebut hendaklah memuaskan hati serta memenuhi kehendak Kerajaan setelah pesanan/ arahan dikeluarkan oleh Kerajaan.
- ii. Sekiranya Petender gagal melaksanakan pembekalan/perkhidmatan, Kerajaan berhak mengenakan Liquidated & Ascertained Damages (LAD)/penalti mengikut kadar yang termaktub di dalam kontrak.

a. Contoh pengiraan LAD adalah seperti berikut:

$LAD = (BLR + 1.0\%) \times (A / 365 \text{ hari}) \times N$	
BLR:	Kadar faedah tahunan yang dikeluarkan oleh sebuah bank komersial yang dikenalpasti oleh Kerajaan sebagai Kadar Pinjaman Asas (Based Lending Rate) pada hari kelewatan.
A:	Harga mengikut jadual bayaran bagi skop kerja berkaitan.
N:	Bilangan hari lewat.

- iii. Perincian LAD/ penalti akan direkod dan dibentangkan dalam setiap Mesyuarat Pasukan Projek, Mesyuarat Jawatankuasa Teknikal (JKT) dan Mesyuarat Jawatankuasa Pemandu (JKP) dan nilai keduanya akan ditolak daripada bayaran kemajuan atau bon pelaksanaan Petender yang disimpan oleh KERAJAAN.
- iv. Kerajaan berhak untuk melantik mana-mana pihak ketiga bagi melaksanakan dan menyempurnakan apa-apa tugas atau tanggungjawab yang gagal disempurnakan oleh Petender dalam tempoh yang ditetapkan dengan apa-apa kos yang terlibat ditanggung sepenuhnya oleh Petender
- v. Sekiranya Kerajaan mendapati Petender masih gagal meremedikan atau menyempurnakan pelaksanaan tugas dan tanggungjawab di bawah kontrak ini selepas tempoh yang ditetapkan, Kerajaan adalah berhak untuk menamatkan kontrak ini menerusi satu Notis Penamatan kepada Petender.

k) TEMPOH KONTRAK

Tempoh kontrak ini akan berkuatkuasa untuk tempoh **36 bulan** iaitu bermula dari tarikh yang dinyatakan dalam SST.

l) ADDENDA/ PINDAAN

Apa-apa perkara dalam perjanjian ini boleh dipinda dan sebarang perubahan, modifikasi, penambahan, pembatalan atau pindaan hendaklah dipersetujui secara bertulis oleh kedua-dua pihak dan boleh dilakukan dari semasa ke semasa.

m) KERAHSIAAN

- i. Kecuali dibenarkan secara bertulis oleh Kerajaan, Petender dan kakitangan, pekerja atau ejennya hendaklah pada bila-bila masa tidak mendedahkan kepada mana-mana orang atau badan atau entiti, sebarang maklumat sulit yang dimaklumkan kepadanya bagi tujuan pelaksanaan Kontrak ini atau diketahui olehnya dalam pelaksanaan Kontrak ini. Petender dan kakitangan, pekerja atau ejennya juga tidak boleh mendedahkan kepada umum sebarang maklumat berkenaan cadangan, penilaian dan pandangan yang timbul daripada pelaksanaan Kontrak ini. Petender dan kakitangan, pekerja atau ejennya tidak boleh membuat atau menyebabkan sebarang kenyataan media dibuat berkaitan dengan Kontrak ini tanpa kelulusan Kerajaan.

- ii. Semua maklumat termasuk maklumat terperingkat dan data-data berkaitan ketenteraan dan maklumat operasi (jika ada) yang dibekalkan oleh Kerajaan berhubung Kontrak ini tidak boleh didedahkan oleh Petender kepada orang lain (pihak ketiga). Petender adalah bertanggungjawab mematuhi peraturan-peraturan keselamatan yang berkaitan dengan maklumat terperingkat yang diuruskan olehnya dan memastikan pengendalian maklumat terperingkat tersebut adalah mengikut darjah keselamatan yang diberi kepadanya.
- iii. Klausula ini hendaklah terus berkuat kuasa walaupun setelah Kontrak ini luput atau ditamatkan atas apa-apa sebab.

n) HARTA INTELEK

- i. Hak harta intelek yang merujuk kepada semua komponen kerja yang dibangunkan semasa pelaksanaan termasuk rekabentuk, aplikasi, kod sumber (*source code*), lesen, dokumentasi yang dibangunkan dalam sebarang bentuk media (*hardcopy/softcopy*) dan termasuk sebarang dokumentasi aplikasi lain yang dibangunkan untuk tujuan integrasi dan migrasi data adalah HAK MILIK KERAJAAN dan HENDAKLAH diserahkan kepada Kerajaan sebelum tamat kontrak.
- ii. Petender tidak boleh pada bila-bila masa atau semasa tamat tempoh atau penamatan Kontrak ini dalam apa-apa jua cara sekalipun mempersoal atau mempertikai hak Kerajaan. Hak harta intelek di bawah klausula ini hendaklah terletak pada Kerajaan yang bebas daripada semua lien, tuntutan dan bebanan.
- iii. Petender hendaklah bertanggungjawab bagi apa-apa tuntutan jika barangan yang dibekalkan melanggar paten, hak cipta atau reka bentuk berdaftar.
- iv. Petender HENDAKLAH memberi jaminan bahawa semua sistem atau item yang dibekal, dihantar, dipasang, diuji dan ditauliah kepada pihak Kerajaan adalah bukan dipinjam, diciplak serta tidak melanggar hak cipta intelek, paten, *trademark*, *copyright* atau *trade secret* pihak lain.
- v. Petender hendaklah melindungi dan menanggung rugi Kerajaan terhadap apa-apa tuntutan bagi pelanggaran apa-apa paten, hak cipta atau reka bentuk berdaftar berkenaan barangan yang dibekalkan di bawah Kontrak ini dan terhadap semua kos di mana Kerajaan perlu menanggung bagi pelanggaran itu atau mana-mana tindakan yang berkaitan yang perlu bagi Kerajaan bertanggungjawab.

- vi. Jika penggunaan atau pemilikan oleh Kerajaan berkemungkinan membawa kepada apa-apa pelanggaran hak harta intelektual, maka Petender hendaklah secara serta-merta dan atas tanggungannya sendiri mendapatkan untuk Kerajaan hak untuk terus menggunakan atau memiliki barangan tersebut atau mengubahsuai atau menggantikan barangan tersebut untuk mengelakkan daripada pelanggaran hak harta intelektual (dalam keadaan ini, Petender hendaklah mengganti rugi kerugian langsung atau kerosakan yang dialami atau ditanggung oleh Kerajaan semasa pengubahsuaian atau penggantian itu).
- vii. Jika alternatif-alternatif dalam klausa di atas tidak dapat disempurnakan atas sebab-sebab tertentu, maka Petender hendaklah mengambil balik barangan dan membuat bayaran balik kepada Kerajaan.
- viii. Petender juga bertanggungjawab sepenuhnya jika terdapat apa-apa tuntutan daripada mana-mana pihak atas pelanggaran hak cipta intelek, paten, *trademark*, *copyright* atau *trade secret* sekiranya ada semasa melaksanakan obligasi.

o) IKLAN DAN PUBLISITI

Petender tidak boleh tanpa kelulusan bertulis Kerajaan terlebih dahulu mengiklankan atau memberi kuasa atau kebenaran kepada mana-mana orang untuk mengiklankan Kontrak ini dalam sebarang akhbar, majalah atau sebarang jenis pengiklanan lain.

p) PENEPIAN

- i. Kegagalan Kerajaan atau Petender menguatkuasakan mana-mana hak, remedi atau peruntukan di bawah Kontrak ini pada bila-bila masa, tidak akan terjumlah kepada suatu penepian, melainkan ia telah dibuat secara bertulis terlebih dahulu kepada pihak yang satu lagi.
- ii. Sebarang penepian oleh Kerajaan hendaklah dibuat secara bertulis dan hendaklah dirujuk, dipersetujui dan ditandatangani oleh Ketua Pengarah MAMPU atau pegawai yang diberi kuasa olehnya secara bertulis.
- iii. Sebarang penepian oleh Petender hendaklah dibuat secara bertulis dan hendaklah dirujuk, dipersetujui dan ditandatangani oleh pembida atau wakil yang diberikuasa olehnya secara bertulis.

q) KONTRAK KECIL/SUBKONTRAK

- i. Petender tidak boleh membuat kontrak kecil/ mensubkontrakkan Kontrak ini atau apa-apa bahagiannya kepada mana-mana pihak lain tanpa terlebih dahulu mendapat persetujuan bertulis daripada Kerajaan.
- ii. Jika Kontrak ini atau mana-mana bahagian daripadanya diberi kontrak kecil/ mensubkontrakkan kepada mana-mana pihak lain dengan persetujuan bertulis Kerajaan, Petender bersetuju tanpa syarat untuk terus bertanggungjawab secara berterusan dan secara sendiri dan peribadi bagi memastikan sub-kontraktor mematuhi terma dan syarat dalam Kontrak ini.
- iii. Sebarang isu yang timbul antara pembida dan sub-kontraktor mengenai Kontrak ini atau hal-hal lain adalah di luar tanggungjawab Kerajaan.

r) SERAH HAK ATAU NOVASI

Petender tidak boleh, tanpa kelulusan bertulis terlebih dahulu daripada Kerajaan, menyerahkan, memindahkan, menggadai janji, menggadai atau mempertanggungkan kepada pihak ketiga semua atau sebahagian daripada obligasi, manfaat atau liabiliti daripada atau yang mungkin terbit daripada Kontrak ini.

s) PENYELESAIAN PERTIKAIAN

- i. Sebarang pertikaian antara pihak-pihak dengan apa-apa perkara di bawah Kontrak ini (kecuali berkaitan dengan Kerajaan menjalankan budi bicara mutlak di bawah Kontrak ini) boleh dirujuk kepada sebuah jawatankuasa penyelesaian pertikaian (dengan ini dirujuk sebagai "Jawatankuasa Penyelesaian Pertikaian") yang terdiri daripada:
 - a. Ketua Pengarah MAMPU sebagai Pengerusi atau mana-mana pegawai yang dilantik dan diberi kuasa sewajarnya secara bertulis;
 - b. seorang wakil yang dilantik oleh Kerajaan; dan
 - c. seorang wakil yang dilantik oleh pembida

- ii. Jawatankuasa Penyelesaian Pertikaian boleh melantik seorang pakar bebas dalam bidang yang berkaitan atau seorang pakar bebas untuk setiap bidang yang berkaitan (sekiranya terdapat lebih daripada satu bidang) untuk memberikan nasihat ke atas apa-apa perkara yang dirujuk kepadanya dan segala kos, yuran dan perbelanjaan pakar bebas yang dilantik tersebut akan ditanggung secara sama rata antara kedua-dua Pihak.
- iii. Jawatankuasa Penyelesaian Pertikaian akan menentukan prosedurnya sendiri. Jawatankuasa Penyelesaian Pertikaian hendaklah berusaha untuk mencapai suatu penyelesaian secara aman antara Pihak-Pihak apa-apa perkara yang dirujuk kepadanya.
- iv. Sekiranya sebarang perkara, pertikaian atau tuntutan yang dirujuk kepada Jawatankuasa Penyelesaian Pertikaian tidak boleh dipersetujui oleh Pihak-Pihak yang berkenaan dalam masa tiga puluh (30) hari selepas tarikh rujukan dibuat, mana-mana Pihak boleh merujuk perkara, pertikaian atau tuntutan tersebut kepada timbangtara.
- v. Setiap ahli Jawatankuasa Penyelesaian Pertikaian termasuk Pengerusi, masing-masing akan mempunyai satu undi.
- vi. Sebarang keputusan yang dibuat oleh Jawatankuasa Penyelesaian Pertikaian akan mengikat Pihak-Pihak.

t) **TIMBANGTARA**

- i. Dalam keadaan di mana Kerajaan dan Petender gagal menyelesaikan apa-apa pertikaian secara aman, mana-mana pihak boleh merujuk pertikaian ini kepada timbangtara. Rujukan tersebut hendaklah dianggap sebagai persetujuan untuk ke timbangtara di bawah Akta Timbangtara 2005.
- ii. Untuk tujuan timbangtara, klausa-klausa yang berikut hendaklah terpakai:
 - a. Prosiding timbangtara hendaklah dikendalikan berdasarkan Peraturan-Peraturan Pusat Timbangtara Serantau Kuala Lumpur (Kuala Lumpur Regional Arbitration Centre);
 - b. Satu (1) Penimbangtara akan dilantik oleh Pengarah Pusat Timbangtara Serantau Kuala Lumpur;
 - c. Tempat timbangtara dijalankan adalah di Pusat Timbangtara

Serantau Kuala Lumpur menggunakan kemudahan dan sistem yang disediakan di pusat tersebut;

- d. Bahasa yang akan digunakan dalam prosiding timbangtara ialah Bahasa Melayu atau Bahasa Inggeris;
 - e. Undang-undang yang terpakai untuk kontrak ini ialah undang-undang Malaysia; dan
 - f. Keputusan penimbangtara adalah muktamad dan mengikat kedua-dua pihak.
- iii. Obligasi pihak-pihak di bawah Kontrak ini hendaklah terus berkuatkuasa walaupun rujukan dibuat kepada timbangtara atau sepanjang tempoh prosiding timbangtara berlangsung

u) *FORCE MAJEURE*

- i. Kerajaan dan Petender tidak akan dikira sebagai memungkirkan sebarang obligasi di bawah Kontrak ini sekiranya ia tidak dapat memenuhi obligasinya di bawah Kontrak ini (atau apa sahaja bahagian daripadanya) akibat daripada kejadian *Force Majeure* kecuali obligasi untuk membuat sebarang bayaran. Kejadian *Force Majeure* bermaksud:
 - a. Peperangan (sama ada diisytihar atau tidak), pertempuran, penaklukan, tindakan musuh asing
 - b. Pemberontakan, revolusi, rampasan kuasa, perang saudara atau tindakan pengganas;
 - c. Bencana alam semulajadi termasuk, tetapi tidak terhad kepada, gempa bumi, banjir dan kebakaran spontan bawah tanah atau apa-apa kuasa semulajadi yang secara munasabah seseorang yang berpengalaman tidak dijangka dapat mengambil langkah berjaga-jaga.
 - d. Letupan nuklear, pencemaran radioaktif atau bahan kimia atau radiasi;
 - e. Gelombang tekanan disebabkan oleh pesawat atau apa-apa peranti aerial yang bergerak di udarapada kelajuan sonik atau supersonic;

- f. Rusuhan, kekecohan atau kekacauan awam kecuali jika hanya melibatkan pekerja, kakitangan atau ejen Petender; dan
 - g. Sebab-sebab atau bahaya-bahaya yang lain di luar kawalan pihak-pihak.
- ii. Jika kejadian *Force Majeure* tersebut menyebabkan salah satu pihak tidak mampu melaksanakan apa-apa obligasinya di bawah Kontrak ini (atau apa sahaja bahagian daripadanya) yang terjejas akibat daripada kejadian *Force Majeure* tersebut, pihak tersebut hendaklah memaklumkan pihak yang satu lagi dengan segera dalam masa empat belas (14) hari secara bertulis dari tarikh mula berlakunya kejadian *Force Majeure* tersebut dengan butiran terperinci serta kesannya kepada Kontrak ini serta langkah-langkah yang telah diambil bagi mengelakkan sebarang kelewatan.
 - iii. Sekiranya Petender ingin memohon sebarang perlanjutan masa, Petender dikehendaki mengemukakan kepada Kerajaan segala bukti yang cukup dan diperlukan tentang kejadian tersebut dan kesannya ke atas tempoh pelaksanaan obligasi di bawah Kontrak ini. Kerajaan berhak untuk menjalankan penyiasatan terhadap kelewatan tersebut dan setelah berpuashati bahawa kelewatan tersebut adalah berpunca dari *Force Majeure* yang sah maka tempoh pelaksanaan obligasi di bawah Kontrak ini akan dilanjutkan selama tempoh yang sama kepada tempoh pelaksanaan obligasi yang diberi di bawah Kontrak ini telah terjejas.
 - iv. Jika salah satu pihak mempertimbangkan bahawa kejadian *Force Majeure* tersebut akan bertambah teruk atau akan terus berlanjutan untuk satu tempoh yang akan memberi kesan kepada kegagalan niat asal Kontrak ini, maka pihak-pihak boleh bersetuju bahawa Kontrak ini akan ditamatkan atas persetujuan bersama.
 - v. Jika Kontrak ini ditamatkan akibat kejadian *Force Majeure* berdasarkan klausa di atas, semua hak dan obligasi pihak-pihak di bawah Kontrak ini hendaklah terhenti dan tiada pihak boleh membuat sebarang tuntutan kepada pihak yang satu lagi dan masing-masing tidak bertanggung terhadap satu sama lain melainkan berkaitan apa-apa hak dan liabiliti yang terakru sebelum berlakunya kejadian *Force Majeure* tersebut.
 - vi. Tiada pihak berhak menggunakan mana-mana peruntukan dalam klausa ini sekiranya pihak-pihak telah menentukan secara munasabah bahawa kejadian *Force Majeure* tidak berlaku.

- vii. Bagi mengelakkan sebarang keraguan, pihak-pihak akan terus melaksanakan mana-mana obligasi yang tidak terjejas, tertunda atau terganggu oleh kejadian *Force Majeure* dan obligasi tersebut hendaklah terus berkuatkuasa sepenuhnya sementara menunggu pelaksanaan peruntukan klausa ini.
- viii. Dengan syarat sentiasa, klausa ini tidak akan terpakai bagi manamana kerosakan jentera atau mesin, pembetulan apa-apa kecacatan atau kekurangan pada jentera atau mesin, kekurangan pekerja atau ejen Petender atau pembetulan proses pelaksanaan obligasi oleh Petender yang dilakukan bagi tujuan Kontrak ini.

7 PELAKSANAAN PROGRAM *PROFESSIONAL TRAINING AND EDUCATION FOR GROWING ENTREPRENEURS* (PROTEGE) DALAM PEROLEHAN KERAJAAN

- 7.1 Perkara ini adalah merujuk kepada Pekeliling Perbendaharaan/Perolehan Kerajaan melalui PP/PK 1.12 Pelaksanaan Program PROTÉGÉ-RTW Dalam Perolehan Kerajaan.
- 7.2 Petender adalah dikehendaki melaksanakan program kolaborasi Industri PROTEGE dalam perolehan Kerajaan mengikut had nilai ambang (*threshold value*) dan sektor seperti berikut:

Bil.	Sektor	Nilai Ambang
1	Pembinaan	RM10 juta
2	Perkhidmatan Penyelenggaraan Bangunan/Infrastruktur/jalan	RM5 juta
3	Teknologi Informasi dan Komunikasi	RM10 juta
4	Perkhidmatan Perundingan	RM5 juta
5	Perubatan dan Farmasi	RM10 juta
6	Perkhidmatan Sokongan Kesihatan	RM10 juta
7	Perkhidmatan Penyelenggaraan, Pembaikan dan Baik Pulih	RM10 juta
8	Pengangkutan dan logistik	RM10 juta
9	Pertahanan Strategik	RM10 juta

Bil.	Sektor	Nilai Ambang
10	Perkhidmatan Kawalan Keselamatan	RM4 juta
11	Sektor Lain	RM10 juta

1% X Harga Kontrak

RM24,000*

*Elaun PROTEGE (RM2,000 x 12 bulan)

- 7.3 Petender adalah wajib mengemukakan Surat Akuan Pembida Untuk Melaksanakan Program PROTEGE seperti di **LAMPIRAN C-8: Surat Akuan Pembida Untuk Melaksanakan Program PROTEGE** bersama dengan Dokumen Tawaran Tender.
- 7.4 Surat Akuan Pembida Untuk Melaksanakan Program PROTEGE tersebut adalah menjadi salah satu dokumen wajib dalam penilaian tender. Sekiranya pembida gagal mengemukakan Surat Akuan tersebut yang telah ditandatangani oleh penama di sijil MOF, pembida tersebut akan dinilai sebagai gagal dalam penilaian (gagal mengemukakan dokumen wajib) dan penilaian seterusnya tidak akan dilaksanakan.
- 7.5 Kontraktor yang berjaya wajib mengemukakan Surat Akuan Pembida Untuk Melaksanakan Program PROTEGE seperti di **LAMPIRAN C-8: Surat Akuan Pembida Untuk Melaksanakan Program PROTEGE** beserta dengan Surat Setuju Terima yang telah ditandatangani di mana kontraktor bersetuju melaksanakan program PROTEGE. Surat Akuan ini akan menjadi sebahagian daripada Dokumen Kontrak Tender.

SEKSYEN C – SPESIFIKASI DAN SENARAI SEMAK PEMATUHAN TEKNIKAL/KEWANGAN

8 SKOP TENDER

- 8.1 Petender yang berjaya hendaklah melaksanakan **PROJEK PELUASAN DAN PENGUKUHAN PERKHIDMATAN PUSAT DATA SEKTOR AWAM (PDSA) FASA III : PENGUKUHAN PERKHIDMATAN MYGOV CLOUD@PDSA MELALUI PEMANTAUAN BERSEPADU SERTA PENINGKATAN INFRASTRUKTUR PUSAT DATA SEKTOR AWAM BAGI UNIT PEMODENAN TADBIRAN DAN PERANCANGAN PENGURUSAN MALAYSIA (MAMPU), JABATAN PERDANA MENTERI.**

- 8.2 Tempoh pelaksanaan projek adalah selama **dua belas (12) bulan**. Manakala tempoh penyelenggaraan semasa tempoh jaminan adalah selama dua (2) tahun selepas Sijil Penerimaan Akhir dikeluarkan oleh Kerajaan.
- 8.3 Maklumat terperinci skop projek adalah seperti di **LAMPIRAN A : Skop Perkhidmatan Tender**.
- 8.4 Sekiranya terdapat sebarang perubahan yang diperlukan oleh pihak Kerajaan yang tidak terkeluar daripada skop projek semasa pelaksanaan, Petender HENDAKLAH melaksanakan perubahan tersebut tanpa melibatkan tambahan kos.
- 8.5 Senarai dokumen bagi pematuhan teknikal dan kewangan di dalam Sistem eP seperti di **Lampiran 4**.

9 SENARAI SEMAK PEMATUHAN TEKNIKAL

- 9.1 Petender dikehendaki mengunci masuk (*key-in*) maklumat Cadangan Teknikal, memuat turun (*download*) contoh dokumen teknikal yang telah disediakan dan memuat naik (*upload*) dokumen teknikal yang lengkap ke dalam sistem ePerolehan.
- 9.2 Petender hendaklah menyerahkan cadangan tersebut secara atas talian (*online*). Hanya dokumen yang dikemukakan melalui sistem eP sahaja yang akan diguna pakai sebagai dokumen sah.
- 9.3 Petender dinasihatkan menyerahkan Cadangan Teknikal ke dalam sistem eP secara atas talian lebih awal bagi mengelakkan sebarang komplikasi. MAMPU tidak akan bertanggungjawab jika tawaran tender oleh Petender tidak tersenarai di dalam sistem eP.
- 9.4 Maklumat yang perlu dilengkapkan oleh pembida di dalam Sistem eP adalah seperti berikut:

Bil.	Dokumen / Lampiran	Tindakan
1.	LAMPIRAN A : SKOP PERKHIDMATAN TENDER	Lihat
2.	LAMPIRAN B-1 : SPESIFIKASI TEKNIKAL	Kunci masuk (key in) ke dalam Sistem eP
3.	JADUAL A – PEMATUHAN SYARAT DAN SPESIFIKASI UMUM	Muat turun/muat naik

Bil.	Dokumen / Lampiran	Tindakan
4.	JADUAL B – SPESIFIKASI TEKNIKAL TERPERINCI	Muat turun/muat naik
5.	LAMPIRAN B-2 : CADANGAN PELAKSANAAN PROJEK TERPERINCI	Muat turun/muat naik
6.	LAMPIRAN B-3-1 : CARTA ORGANISASI PASUKAN PROJEK	Muat turun/muat naik
7.	LAMPIRAN B-3-2 : SENARAI PASUKAN PROJEK	Muat turun/muat naik
8.	LAMPIRAN B-3-3 : CV PASUKAN PROJEK	Muat turun/muat naik
9.	LAMPIRAN B-4-1 : JADUAL PERANCANGAN PELAKSANAAN PROJEK 12 BULAN	Muat turun/muat naik
10.	LAMPIRAN B-4-2 : JADUAL PERANCANGAN PELAKSANAAN PENGOPERASIAN <i>NETWORK OPERATION CENTRE (NOC)</i> DAN PENYELENGGARAAN 2 TAHUN	Muat turun/muat naik
11.	LAMPIRAN B-5 : SENARAI LATIHAN PENSIJILAN PROFESSIONAL, TOT, BENGKEL DAN KANDUNGAN LATIHAN	Muat turun/muat naik
12.	LAMPIRAN 6 – DRAF DOKUMEN KONTRAK	Lihat

- 9.5 Dokumen bagi pematuhan teknikal telah dimuatnaik di dalam Sistem eP. Dokumen juga boleh didapati di laman sesawang rasmi JPM, MAMPU dan Portal Sistem ePerolehan – Notis Sebutharga/ Tender (Carian No. QT).
- 9.6 Dokumen *softcopy* hendaklah menggunakan format asal seperti yang terdapat di dalam Sistem eP (*Microsoft Word* dan *Excel*). Kegagalan mematuhi syarat tersebut boleh menyebabkan tawaran ditolak.
- 9.7 Kegagalan petender mematuhi syariat Mandatori (M) di **LAMPIRAN B-1 : Spesifikasi Teknikal** boleh mengakibatkan cadangan ditolak.
- 9.8 Diingatkan bahawa Petender adalah **DILARANG menulis, mencatatkan dan meletakkan cop nama dan memuatnaik tanda syarikat di dalam dokumen sokongan/lampiran pada dokumen teknikal yang dikemukakan secara atas talian** (seperti nama, alamat, logo, slogan dan yang lain-lain). Sekiranya berbuat demikian, cadangan tawaran tidak akan dipertimbangkan dan akan ditolak.

10 SENARAI SEMAK PEMATUHAN KEWANGAN

10.1 Petender dikehendaki mengunci masuk (*key-in*) maklumat Cadangan Kewangan, memuat turun (*download*) contoh dokumen kewangan yang telah disediakan dan memuat naik (*upload*) dokumen kewangan yang lengkap ke dalam Sistem eP.

10.2 Petender hendaklah menyerahkan cadangan tersebut secara atas talian (*online*).

10.3 Maklumat yang perlu dilengkapkan adalah seperti berikut:

Bil.	DOKUMEN / LAMPIRAN	Tindakan
1.	LAMPIRAN B-1 : SPESIFIKASI TEKNIKAL	Kunci Masuk
2.	MAKLUMAT PEMBEKAL	Lihat
3.	PENYATA BANK UNTUK TIGA BULAN	Kunci Masuk
4.	PENGESAHAN DARI INSTITUSI KEWANGAN UNTUK TIGA BULAN PENYATA BANK	Muat naik
5.	ASET DAN LIABILITI (DARI KUNCI KIRA-KIRA)	Kunci Masuk
6.	KUNCI KIRA-KIRA TAHUNAN (NOTA – UNTUK SYARIKAT ROC, SALINAN INI MESTILAH YANG TELAH DIAUDIT)	Muat naik
7.	KEMUDAHAN KREDIT (OVERDRAF, PINJAMAN BANK)	Kunci Masuk
8.	PENGESAHAN DARI INSTITUSI KEWANGAN KE ATAS JUMLAH YANG TELAH DIBAYAR	Muat naik
9.	BORANG PENGISYTIHARAN MAKLUMAT SYARIKAT DALAM PEROLEHAN KERAJAAN	Muat turun/Muat naik
10.	MODAL BERBAYAR	Lihat
11.	LAMPIRAN C-1 : SENARAI SIJIL PENDAFTARAN MOF, BUMIPUTERA DAN SST	Muat turun/muat naik
12.	LAMPIRAN C-2 : SURAT AKUAN PETENDER	Muat turun/muat naik

Bil.	DOKUMEN / LAMPIRAN	Tindakan
13.	LAMPIRAN C-3 : RINGKASAN EKSEKUTIF DAN KETERANGAN LATAR BELAKANG PETENDER	Muat turun/muat naik
14.	LAMPIRAN C-4 : KETERANGAN MENGENAI PETENDER	Muat turun/muat naik
15.	LAMPIRAN C-5-1 : SENARAI PENGALAMAN PETENDER	Muat turun/muat naik
16.	LAMPIRAN C-5-2 : SURAT PENGESAHAN PRESTASI SYARIKAT	Muat turun/muat naik
17.	LAMPIRAN C-6 : SURAT PENGESAHAN DARIPADA PENGELUAR PEMBEKAL KOMPONEN UTAMA PROJEK	Muat turun/muat naik
18.	LAMPIRAN C-7-1 : PENYATA KEWANGAN TAHUNAN SYARIKAT YANG DIAUDIT BAGI TEMPOH TIGA (3) TAHUN TERKINI	Muat turun/muat naik
19.	LAMPIRAN C-7-2 : PENYATA BULANAN AKAUN BANK BAGI TIGA (3) BULAN TERKINI	Muat turun/muat naik
20.	LAMPIRAN C-7-3 : SURAT PENGESAHAN BANK/INSTITUSI KEWANGAN MENGENAI KEMUDAHAN KREDIT	Muat turun/muat naik
21.	LAMPIRAN C-8 : SURAT AKUAN PEMBIDA	Muat turun/muat naik
22.	LAMPIRAN C-9 : SURAT PERWAKILAN KUASA	Muat turun/muat naik
23.	LAMPIRAN C-10 : SURAT AKUAN PEMBIDA UNTUK PROGRAM PROTEGE	Muat turun/muat naik
24.	LAMPIRAN C-11 : JADUAL HARGA	Muat turun/muat naik
25.	LAMPIRAN D : PERINGATAN MENGENAI KESALAHAN RASUAH PEROLEHAN	Lihat

10.4 Dokumen bagi pematuhan kewangan telah dimuatnaik di dalam Sistem ePerolehan. Dokumen juga boleh didapati di laman sesawang rasmi JPM, MAMPU dan Portal Sistem ePerolehan – Notis Sebutharga/ Tender (Carian No.QT)

10.5 Petender dinasihatkan menyerahkan Cadangan Kewangan ke dalam sistem ePerolehan secara atas talian lebih awal bagi mengelakkan sebarang komplikasi. MAMPU tidak akan bertanggungjawab jika tawaran tender oleh Pembida tidak tersenarai di dalam sistem ePerolehan.

SEKSYEN D – SURAT SETUJU TERIMA / SALINAN KONTRAK

11 SURAT SETUJU TERIMA

11.1 Petender yang berjaya akan dimaklumkan melalui Surat Setuju Terima (SST). Petender yang berjaya adalah terikat dengan tempoh dan skop perkhidmatan yang telah ditetapkan di dalam Surat Setuju Terima yang akan ditandatangani oleh kedua-dua pihak.

11.2 Tempoh penyerahan semula SST yang telah ditandatangani oleh Petender adalah tidak melebihi **empat belas (14)** hari kalendar selepas penerimaan SST oleh Petender. Kegagalan Petender menyerahkan kembali SST yang telah ditandatangani dalam tempoh empat belas (14) hari boleh mengakibatkan pembatalan SST oleh Kerajaan. Contoh SST adalah seperti di **Lampiran 5**.

12 SALINAN KONTRAK

12.1 SST adalah dianggap sebagai dokumen perundangan yang sah dan merupakan sebahagian daripada dokumen perjanjian antara Kerajaan dan Petender yang berjaya sehingga Dokumen Perjanjian rasmi dimeterai oleh kedua-dua pihak.

12.2 Semua syarat yang terkandung di dalam dokumen tender adalah merupakan sebahagian daripada perjanjian yang akan ditandatangani di antara Kerajaan dan Petender yang berjaya. Petender yang berjaya dikehendaki menandatangani perjanjian dengan pihak Kerajaan dan membayar segala ganti rugi jika tidak memenuhi syarat-syarat perjanjian.

12.3 Format perjanjian yang akan digunakan antara pihak Kerajaan dan pembida berjaya bagi tender ini adalah berdasarkan format perjanjian sebagaimana di **Lampiran 6** dokumen ini. Mana-mana pembida yang tidak bersetuju dengan mana-mana syarat dalam kontrak itu boleh membuat bantahan semasa membuat tawaran tender.

**BORANG JAMINAN BANK/JAMINAN SYARIKAT KEWANGAN/
JAMINAN INSURANS UNTUK BON PELAKSANAAN
(KONTRAK BEKALAN/PERKHIDMATAN)**

Sebagai balasan kepada Kontrak No. yang dibuat antara Kerajaan Malaysia, (kemudian daripada ini dirujuk sebagai “Kerajaan”) dan, (kemudian daripada ini dirujuk sebagai “Kontraktor”) bagi membekal/menyerah/melaksana/menyiap....., (kemudian daripada ini dirujuk sebagai “Kontrak”) kami yang bertandatangan di bawah, (kemudian daripada ini dirujuk sebagai “Penjamin”) atas permohonan Kontraktor, mengaku janji yang tak boleh batal untuk memberi Jaminan kepada Kerajaan ke atas pelaksanaan yang sepatutnya Kontrak tersebut mengikut cara sebagaimana yang terdapat kemudian daripada ini.

MAKA Penjamin dengan ini bersetuju dengan Kerajaan seperti berikut:

1. Apabila Kerajaan membuat tuntutan bertulis, maka Penjamin hendaklah dengan serta merta membayar kepada Kerajaan nilai yang ditentukan di dalam tuntutan tersebut tanpa mengira sama ada terdapat apa-apa bantahan atau tentangan daripada Kontraktor atau Penjamin atau mana-mana pihak ketiga yang lain dan tanpa bukti atau bersyarat. Dengan syarat sentiasanya bahawa jumlah tuntutan yang dibuat tidak melebihi sebanyak Ringgit.....(nyatakan nilai jaminan dalam perkataan) (RM) dan bahawa tanggungan Penjamin untuk membayar kepada Kerajaan di bawah Perjanjian ini tidak melebihi nilai tersebut di atas.
2. Kerajaan berhak untuk membuat apa-apa tuntutan sebahagian jika dikehendaknya dan jumlah kesemua tuntutan sebahagian itu hendaklah tidak melebihi nilai Ringgit (nyatakan nilai Jaminan dalam perkataan) (RM) dan liabiliti Penjamin untuk membayar kepada Kerajaan jumlah yang disebutkan terdahulu hendaklah dikurangkan dengan perkadaran yang bersamaan dengan apa-apa bayaran sebahagian yang telah dibuat oleh Penjamin.
3. Penjamin tidak boleh dibebaskan atau dilepaskan dari Jaminan ini oleh sebarang perkiraan yang dibuat antara Kontraktor dan Kerajaan sama ada dengan atau tanpa persetujuan Penjamin atau oleh sebarang perubahan tentang kewajipan yang diaku janji oleh Kontraktor atau oleh sebarang penangguhan sama ada dari segi pelaksanaan, masa, pembayaran atau sebaliknya.
4. Jaminan ini adalah Jaminan yang berterusan dan tak boleh batal dan hendaklah berkuat kuasa sehingga(kemudian daripada ini disebut “Tarikh Mati Asal”) (*Initial Expiry Date*) iaitu dua belas (12) bulan selepas tarikh tamat Kontrak atau selepas penghantaran/penyiapan terakhir mengikut mana yang terkemudian

atau di dalam keadaan di mana Kontrak dibatalkan, satu (1) tahun selepas tarikh Kontrak dibatalkan. Penjamin hendaklah melanjutkan Tarikh Mati Asal (*Initial Expiry Date*) jaminan ini untuk tempoh tambahan selama tidak melebihi satu (1) tahun daripada Tarikh Mati Asal (*Initial Expiry Date*) (kemudian daripada ini disebut “Tarikh Mati Lanjutan”) (*Extended Expiry Date*) apabila diminta oleh Kerajaan dan Jaminan ini adalah dengan ini dilanjutkan. Jumlah agregat maksimum yang Kerajaan berhak di bawah Perjanjian ini mestilah sentiasa dipastikan tidak melebihi jumlah Ringgit (nyatakan nilai Jaminan dalam perkataan) (RM).

5. Apa-apa tanggungjawab dan tanggungan Penjamin di bawah Perjanjian ini hendaklah luput apabila Perjanjian ini tamat pada Tarikh Mati Asal (*Initial Expiry Date*) atau Tarikh Mati Lanjutan (*Extended Expiry Date*) melainkan jika sebelumnya Kerajaan telah meminta secara bertulis kepada Penjamin untuk membayar sejumlah wang tertentu yang masih belum dijelaskan mengikut peruntukan kontrak.

6. SEMUA TUNTUTAN BERKAITAN DENGAN JAMINAN INI, JIKA ADA, MESTILAH DITERIMA OLEH PIHAK BANK/SYARIKAT KEWANGAN/ SYARIKAT INSURANS DALAM TEMPOH SAH LAKU JAMINAN INI ATAUPUN DALAM MASA EMPAT (4) MINGGU DARI TAMATNYA TARIKH JAMINAN INI, MENGIKUT MANA YANG LEBIH KEMUDIAN.

PADA MENYAKSIKAN HAL DI ATAS pihak-pihak kepada Perjanjian ini telah menurunkan tandatangan dan meteri mereka pada hari dan tahun yang mula-mula tertulis di atas.

Ditandatangani untuk dan)
bagi pihak Penjamin di) Nama :
hadapan) Jawatan :
) Cap Bank/ Syarikat Kewangan/
Syarikat Insurans :

.....
(Saksi)
Nama :
Jawatan :
Cap Bank/Syarikat Kewangan/Syarikat Insurans :

No. Siri/ Rujukan: _____

Tarikh Aduan : _____

BORANG ADUAN BERKAITAN PEROLEHAN KERAJAAN

Pemberitahuan:

1. Hanya aduan berkaitan pengurusan perolehan Kerajaan sahaja diterima.
2. Aduan selain daripada perolehan Kerajaan akan dipulangkan atau dipanjangkan kepada agensi yang berkenaan.
3. Aduan hanya akan diproses setelah semua maklumat yang lengkap diterima.
4. Maklumat pengadu adalah dirahsiakan. Aduan yang dibuat tidak akan menjejaskan peluang untuk mengambil bahagian dalam perolehan Kerajaan pada masa hadapan.

A. Maklumat Pengadu

- | | | |
|-----------------------------|---|----------------------|
| 1 Nama Pengadu* | : | <input type="text"/> |
| 2 Nama Syarikat * | : | <input type="text"/> |
| 3 Jawatan* | : | <input type="text"/> |
| 4 Alamat* | : | <input type="text"/> |
| 5 Nombor Telefon Pejabat* | : | <input type="text"/> |
| 6 Nombor Telefon Peribadi* | : | <input type="text"/> |
| 7 Alamat Emel* | : | <input type="text"/> |
| 8 No. Pendaftaran MOF/CIDB* | : | <input type="text"/> |

B. Maklumat Entiti Perolehan Yang Diadu

- | | | |
|---------------------------------------|---|----------------------|
| 1 Nama Kementerian/ Agensi* | : | <input type="text"/> |
| 2 Bahagian/ Seksyen/ Unit* | : | <input type="text"/> |
| 3 Nama Pegawai Yang Bertanggungjawab* | : | <input type="text"/> |

C. Maklumat Perolehan Yang Diadu

1	Tajuk Perolehan*	:	<input type="text"/>
2	No. Rujukan Perolehan/ No. Tender*	:	<input type="text"/>
3	Tarikh Iklan*	:	<input type="text"/>
4	Kategori Perolehan* (<i>potong tidak berkaitan</i>) Tender Terbuka Rundingan Terus	:	<input type="checkbox"/> Bekalan <input type="checkbox"/> Perkhidmatan Bukan Perunding <input type="checkbox"/> Perkhidmtan Perunding <input type="checkbox"/> Kerja
5	Kaedah Perolehan*	:	<input type="checkbox"/> Tender Terbuka <input type="checkbox"/> Rundingan Terus
6	Perkara yang Diadu*	:	<input type="text"/>

(Nota: ** wajib diisi)

Pengesahan: Saya mengaku dan mengesahkan semua maklumat yang dikemukakan ini adalah benar dan di dalam pengetahuan saya. Saya faham dan bersetuju sekiranya maklumat yang diberikan dalam aduan ini adalah tidak benar dan tidak lengkap, maka aduan ini boleh dibatalkan dan tindakan sewajarnya boleh diambil terhadap saya.

.....
(Tandatangan)

Nama :

Tarikh :

No. Siri/ Rujukan Aduan:

BORANG PERAKUAN PENERIMAAN ADUAN BERKAITAN PEROLEHAN KERAJAAN

Aduan No. Rujukan _____ bertarikh _____
telah disahkan lengkap dan diterima menerusi e-mel/ serahan tangan. (potong mana tidak berkaitan)

Pengesahan Penerimaan Oleh:

Nama:

Jawatan:

Tarikh:

LAMPIRAN A : SKOP PERKHIDMATAN TENDER

ARAHAN KEPADA PETENDER

I. LATAR BELAKANG

1. Dalam menjayakan Pelan Tranformasi Ekonomi Kerajaan, MAMPU telah diberi mandat oleh Kerajaan untuk membangunkan Pusat Data Sektor Awam (PDSA) dan melaksanakan Perkhidmatan Pengkomputeran Awan Sektor Awam (*Government Private Secured Cloud*) yang dinamakan sebagai MyGovCloud@PDSA.
2. MyGovCloud@PDSA merupakan inisiatif Kerajaan bertujuan untuk menyediakan perkhidmatan pengkomputeran awan yang selamat, *flexible* dan *agile* kepada agensi Sektor Awam bagi menyokong agenda *Cloud First Strategy*, Pelan Strategik Pendigitalan Sektor Awam 2021-2025 dan Inisiatif Pendigitalan Negara MyDIGITAL.
3. MyGovCloud@PDSA kini menyediakan perkhidmatan seperti berikut kepada agensi Sektor Awam:
 - a) *Cloud Hosting* – Penggunaan sumber ICT (*cloud resources*) secara perkongsian khusus bagi agensi Kerajaan yang tidak mempunyai server iaitu kemudahan *virtual server* termasuk storan serta sistem operasi;
 - b) *Physical Hosting* – PDSA menyediakan lokasi, rak server dan rangkaian;
 - c) Pusat Pemulihan Bencana (DRC);
 - d) *Backup* dan *restore*; dan
 - e) Perkhidmatan terurus (*Managed Services*) 24 X 7 dengan Tahap Jaminan Perkhidmatan (SLA) ketersediaan pusat data 99.5%.
4. Pada masa kini, terdapat empat (4) lokasi PDSA di Putrajaya, Cyberjaya, Bandar Enstek dan Kulim. Sehingga Ogos 2023, sebanyak 222 agensi Sektor Awam yang telah menggunakan perkhidmatan MyGovCloud@PDSA. Terdapat lebih 4890 *virtual machine* (vm) telah beroperasi di MyGovCloud@PDSA.

5. Projek Pengukuhan Perkhidmatan MyGovCloud@PDSA Melalui Pemantauan Bersepadu Serta Peningkatan Infrastruktur Pusat Data Sektor Awam dilaksanakan adalah untuk meningkatkan tahap *visibility* dalam pengurusan rangkaian dan keselamatan rangkaian serta menaiktaraf peralatan infrastruktur PDSA bagi menjamin ketersediaan perkhidmatan MyGovCloud@PDSA dengan *Service Level Agreement (SLA)* 99.5% yang telah ditetapkan.
6. Skop utama projek adalah merangkumi:
 - a) Perolehan perkakasan ICT:
 - i. Tiga (3) unit *Packet Capture* dan *Deep Packet Analysis Appliance*;
 - ii. Storage SSD dan SAS;
 - iii. Empat (4) unit *Network Packet Broker*;
 - iv. Enam (6) unit Fiber Leaf Switch;
 - v. Enam (6) unit Copper Leaf Switch;
 - vi. Empat (4) unit Management Switch;
 - vii. Tiga (3) unit Access Switch; dan
 - viii. Tiga (3) unit Access Point WIFI.
 - b) Perolehan perisian ICT:
 - i. 20 unit Tool – Perisian Virtual Network Packet capture bagi 3 lokasi PDSA Putrajaya, Enstek dan Kulim;
 - ii. Satu (1) lot Perisian Console bagi Sistem Pengurusan Pemantauan dan Pengoperasian terhadap *tool* fizikal dan *virtual paket capture* bagi keseluruhan 3 lokasi PDSA;
 - iii. Satu (1) lot Perisian Console bagi Sistem Pengurusan Pemantauan dan Pengoperasian (*End Point*) bagi keseluruhan 3 lokasi PDSA dan lokasi agensi ke capaian aplikasi; dan
 - iv. Empat (4) unit Tool End Point (per *subscription*) terbahagi kepada 2 jenis iaitu *smart agent (virtual)* dan *smart adapter (hardware)*.
 - c) Perolehan perkakasan bukan ICT (*non-ICT*):
 - i. Penggantian 648 unit peralatan *Power Distribution Unit (PDU)* di dalam rak-rak PDSA kepada *Intelligent PDU (iPDU)* di PDSA

Putrajaya dan PDSA Enstek;

ii. Penambahan perkakasan elektrik dan mekanikal di PDSA Putrajaya seperti berikut:

- Penambahan dua (2) unit perkakasan penyejukan *Computer Room Air Conditioning (CRAC)*; dan
- Membekal dan memasang dua puluh (20) unit Commando Plug 32A single phase.

iii. Penyediaan persekitaran (*site readiness*) bagi ruang Odd Room di PDSA Kulim untuk menampung peralatan ICT yang pelbagai saiz dan rekabentuk dengan membuat perolehan perkakasan Elektrikal & Mekanikal di PDSA Kulim seperti berikut:

- Membekal dan memasang unit penyejukan *Computer Room Air Handler (CRAH)* dengan *Automatic Transfer Switch (ATS)* termasuk *sensor*;
- Membekal dan memasang 60A DB untuk unit penyejukan;
- Membekal dan memasang kabel 70A dari EMSB-A/EMSB B ke DB-CRAC-A/B;
- Data Centre Infrastructure Management + Environmental Management System (DCIM + EMS);
- Very Early Smoke Detection Apparatus (VESDA);
- Water Leak Detection System;
- Fire Suppression System; dan
- Perforated tiles.

iv. Pemasangan Containment di PDSA Putrajaya dan PDSA Enstek.

d) Perkhidmatan ICT yang merangkumi:

- i. Migrasi dan konfigurasi bagi peralatan rangkaian dari PDSA Cyberjaya ke PDSA Sentral sekiranya diperlukan;
- ii. *Project Initiation Document (PID)* dan *System Requirement Design (SRD)*, *User Acceptance Test (UAT)*, *Provisional Acceptance Test (PAT)* dan *Final Acceptance Test (FAT)*;

- iii. Pengurusan Projek (*Project Management*);
 - iv. Perkhidmatan Pengoperasian *Network Operation Centre* (NOC) dan Keselamatan Rangkaian di PDSA Putrajaya (SP8); dan
 - v. Perkhidmatan *preventive maintenance* dan *corrective maintenance* melalui bantuan khidmat sokongan 24x7 dalam tempoh jaminan.
- e) Latihan pensijilan profesional, *Transfer of Technology* (TOT) dan bengkel.
7. Petender **DIKEHENDAKI** mencadangkan serta membekalkan perkakasan dan perisian ICT berpandukan kepada spesifikasi perkakasan dan perisian seperti di **LAMPIRAN B-1 : Spesifikasi Teknikal dan Jadual B : Spesifikasi Teknikal Terperinci**.
8. Sekiranya Petender mencadangkan produk yang berbeza daripada perkakasan dan perisian sedia ada di PDSA, Petender **HENDAKLAH** memastikan produk yang dicadangkan boleh diintegrasikan dengan sistem sedia ada dan berfungsi dengan sempurna.

II. SKOP KERJA

9. Di dalam projek tender **PELUASAN DAN PENGUKUHAN PERKHIDMATAN MYGOV CLOUD@PDSA FASA III : PENGUKUHAN PERKHIDMATAN MYGOV CLOUD@PDSA MELALUI PEMANTAUAN BERSEPADU SERTA PENINGKATAN INFRASTRUKTUR PUSAT DATA SEKTOR AWAM** ini, petender **DIKEHENDAKI** melaksanakan skop kerja seperti berikut:
- a) Skop I – Perolehan Perkakasan ICT;
 - b) Skop II – Perolehan Perisian ICT;
 - c) Skop III – Perolehan Perkakasan Bukan ICT (Non-ICT);
 - d) Skop IV - Perkhidmatan; dan
 - e) Skop V – Latihan pensijilan profesional, *Transfer of Technology* (TOT) dan bengkel.

10. Perkakasan, perisian ICT dan skop perkhidmatan yang diperlukan secara terperinci bagi Projek ini adalah seperti **LAMPIRAN B-1 : Spesifikasi Teknikal dan Jadual B : Spesifikasi Teknikal Terperinci** dalam dokumen tender. Ringkasan senarai perkakasan, perisian ICT, perkhidmatan dan latihan yang diperlukan mengikut skop adalah seperti berikut:

SKOP I : PEROLEHAN PERKAKASAN ICT

11. Perkakasan bagi *Packet Capture and Deep Packet Analysis Appliance* digunakan untuk membuat analisis data ke atas rangkaian dan keselamatan PDSA. Ia menyediakan satu platform terpusat untuk akses pengurusan pemantauan serta pengoperasian keseluruhan rangkaian PDSA. Tools ini membolehkan pengoperasian pemantauan trafik rangkaian (*network traffic visibility*) dan keselamatan dibuat secara *end-to-end*. Perkakasan ini akan dipasang di lokasi PDSA (Putrajaya, Enstek dan Kulim). Lesen bagi *tools* ini diperbaharui secara tahunan dengan tempoh jaminan selama dua (2) tahun.
12. *Storage* yang akan dibekalkan bertujuan untuk menyimpan data aktif log secara pemusatan untuk tempoh *retention* selama 90 hari serta menyimpan data log secara pemusatan untuk tempoh *retention* selama satu tahun bagi perisian SIEM sedia ada.
13. Perkakasan *Network Packet Broker* digunakan untuk menghantar log, data atau maklumat kesemua peralatan rangkaian dan keselamatan PDSA kepada satu *main appliance* untuk dibuat analisa. Perkakasan ini akan dipasang di PDSA Kulim.
14. Perkakasan rangkaian iaitu Fiber Leaf Switch, Copper Leaf Switch, Management Switch, Access Switch akan dipasang di PDSA Cyberjaya bagi menyokong topologi rangkaian semasa serta menggantikan peralatan rangkaian yang *End Of Life* (EOL) dan *End Of Support* (EOS). Petender **DIKEHENDAKI** membuat konfigurasi berdasarkan kepada rekabentuk rangkaian sedia ada. *Access Point WIFI* juga akan dipasang di PDSA Cyberjaya. Perkakasan rangkaian yang

dicadangkan ini mestilah boleh berintegrasi dengan perkakasan rangkaian sedia ada di PDSA Cyberjaya seperti **Rajah 1** di bawah:

Rajah 1 : Cadangan Perkakasan Rangkaian PDSA Cyberjaya

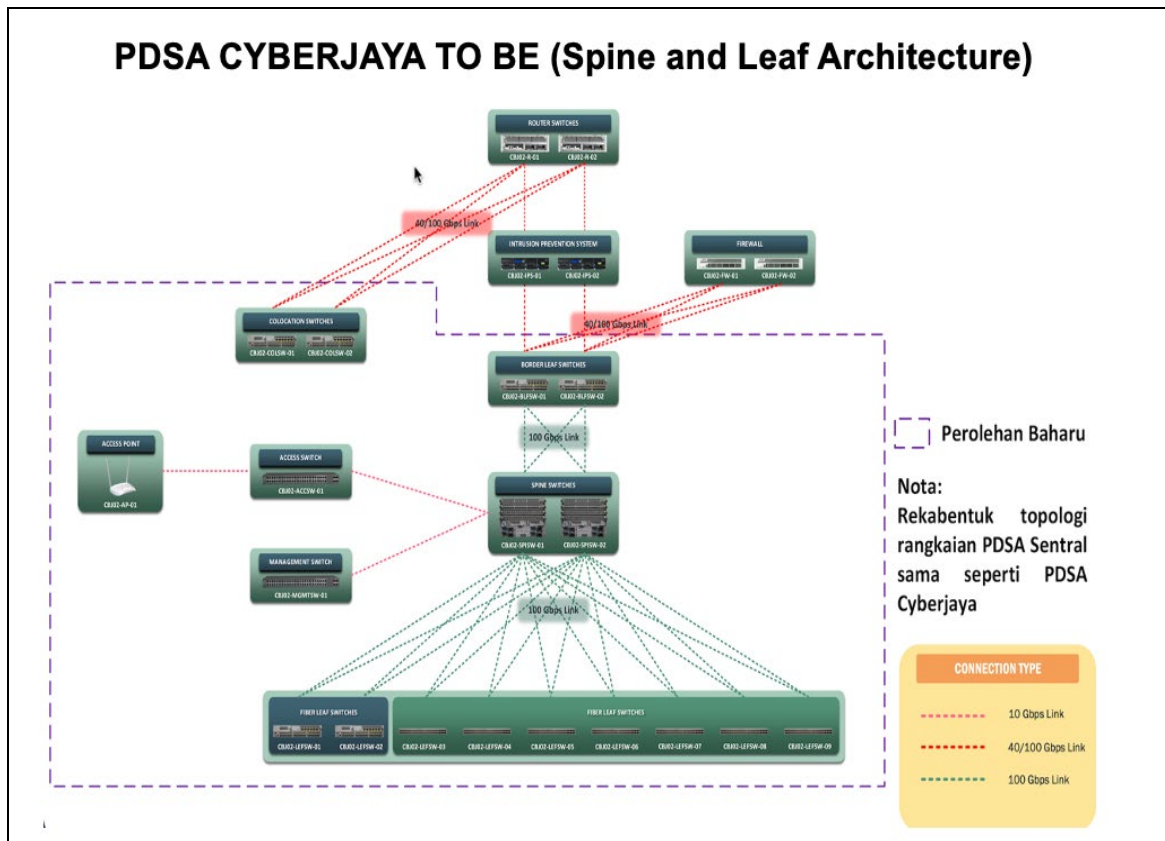

15. Petender **DIKEHENDAKI** Membekal, Menghantar, Memasang, Mengkonfigurasi, Menguji, Mentauliah Perkakasan Teknologi Maklumat dan Komunikasi (ICT) Serta Menyelenggara Secara Komprehensif Dalam Tempoh Jaminan untuk perkakasan ICT baharu seperti **Jadual 1** di bawah.

Jadual 1 : Senarai Perkakasan ICT Baharu

A	PERKAKASAN ICT		
BIL.	ITEM	KUANTITI	CADANGAN LOKASI
1	<i>Tools - Packet Capture and Deep Packet Analysis Appliance</i>	3 unit	PDSA Putrajaya PDSA Enstek PDSA Kulim

A	PERKAKASAN ICT		
BIL.	ITEM	KUANTITI	CADANGAN LOKASI
2	<i>Storage</i>		
	<i>i. 500TB usable HDD/SAS capacity with controller for warm storage</i>	1 lot	PDSA Enstek
	<i>ii. 200TB usable effective SSD capacity with controller for hot storage</i>	1 lot	PDSA Putrajaya
	RANGKAIAN		
3	<i>Network Packet Broker</i>	4 unit	PDSA Kulim
4	<i>Fiber Leaf Switch</i>	6 unit	PDSA Cyberjaya * Lokasi pemasangan bergantung kepada pelaksanaan projek PDSA Sentral
5	<i>Copper Leaf Switch</i>	6 unit	
6	<i>Management Switch</i>	4 unit	
7	<i>Access Switch</i>	3 unit	
8	<i>Access Point WIFI</i>	2 unit	

SKOP II : PEROLEHAN PERISIAN ICT

16. Sehingga kini, MyGovCloud@PDSA tidak mempunyai sistem pemantauan prestasi bagi rangkaian dan keselamatan rangkaian yang berpusat dan bersepadu dan pemantauan prestasi hanya dilaksanakan secara manual. Ini menyebabkan PDSA mengambil masa yang lama untuk mengesan punca dan melaksanakan penyelesaian apabila insiden keselamatan berlaku. Petender **DIKEHENDAKI** untuk:
- Menyediakan satu sistem pemantauan bersepadu yang lebih teratur dan sistematik bagi memastikan SLA 99.5% tercapai dengan jayanya;
 - Menyediakan amaran awal dapat dikeluarkan/dijana secara proaktif sekiranya ada ancaman yang mungkin berlaku; dan
 - Menyediakan *dashboard* yang menggambarkan *Network Visibility* secara menyeluruh dengan fungsi *auto-discovery* bagi mengesan insiden keselamatan dengan lebih cepat.

- d) Lesen perisian ini adalah secara *perpetual* untuk keseluruhan pengurusan dan pemantauan rangkaian di semua lokasi PDSA
- e) Lesen bagi *end point* adalah secara *langganan (recurring)* selama 2 tahun) ini mengambil kira jumlah *end-point* yang diperlukan untuk pengurusan pemantauan rangkaian dan keselamatan rangkaian PDSA.

berpandukan kepada spesifikasi perkakasan dan perisian ICT seperti di **LAMPIRAN B-1 : Spesifikasi Teknikal dan Jadual B : Spesifikasi Teknikal Terperinci** bagi membolehkan MAMPU menyediakan perkhidmatan MyGovCloud@PDSA yang terbaik kepada agensi Kerajaan serta berpandukan kepada rekabentuk yang dicadangkan seperti **Rajah 2** di bawah:

Rajah 2 : Cadangan Rekabentuk Sistem Pengurusan Pemantauan Bersepadu Rangkaian dan Keselamatan MyGovCloud@PDSA

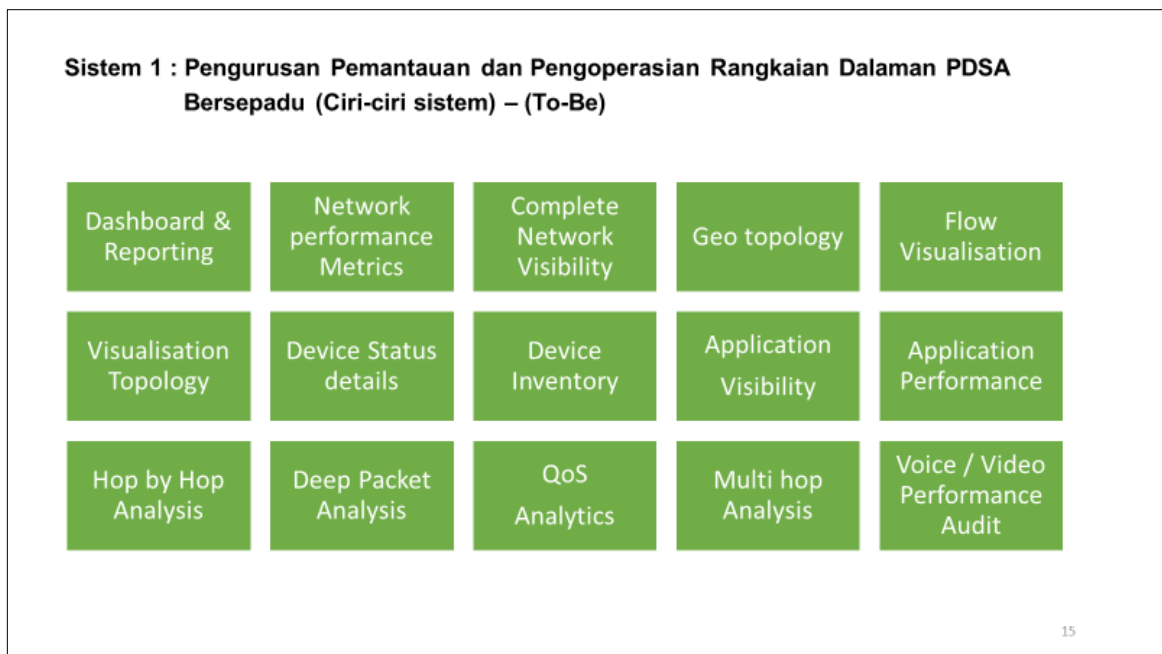

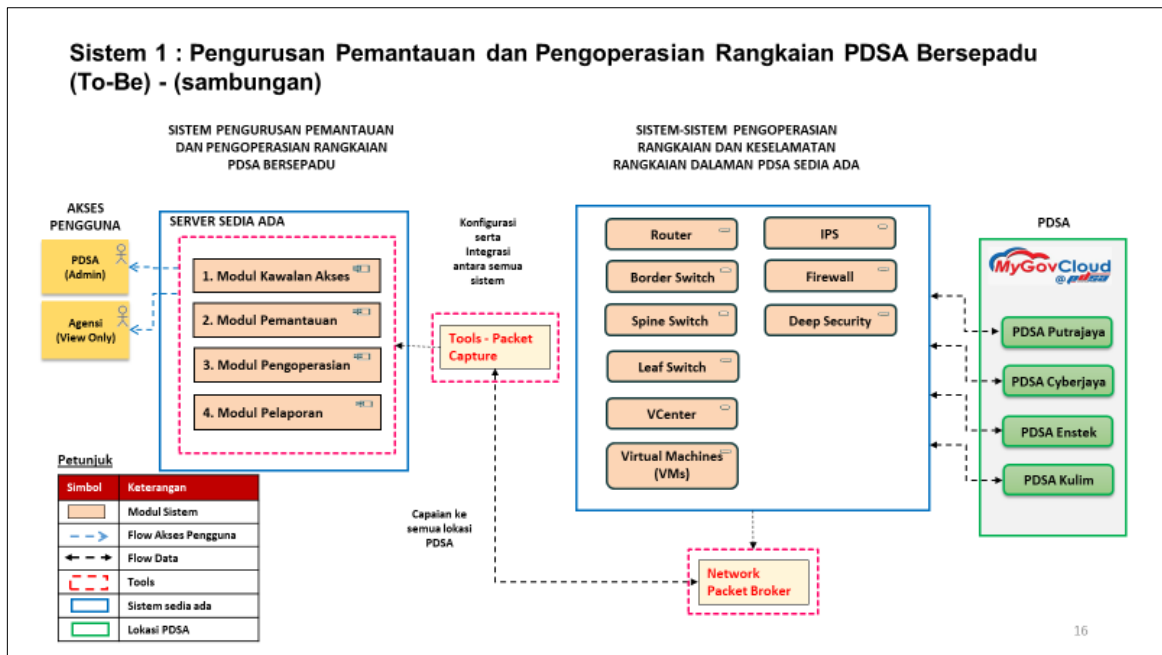

17. Tool – Perisian Virtual Network Packet Capture digunakan untuk *capture* paket bagi mengukur prestasi rangkaian dan keselamatan bagi *segment virtual*. Perisian ini akan dipasang di lokasi PDSA (Putrajaya, Enstek dan Kulim) dengan tempoh jaminan selama dua (2) tahun.
18. Perisian *centralise console* bagi Sistem Pengurusan Pemantauan dan Pengoperasian terhadap *tool* fizikal dan *virtual packet capture* bagi 3 lokasi PDSA (Putrajaya, Enstek dan Kulim) berfungsi sebagai *console* pengurusan dan pemantauan rangkaian di semua lokasi PDSA bagi memberi laporan yang efektif untuk tindakan proaktif terhadap operasi rangkaian dan keselamatan rangkaian pusat data. Perisian ini akan dipasang pada server fizikal dan VM PDSA sedia ada. Lesen bagi perisian ini adalah secara *perpetual* dengan tempoh jaminan selama dua (2) tahun.
19. Perisian *centralise console* bagi Sistem Pengurusan Pemantauan dan Pengoperasian (*End Point*) bagi 3 lokasi PDSA (Putrajaya, Enstek dan Kulim) dan lokasi agensi ke capaian aplikasi berfungsi sebagai *console* pengurusan dan pemantauan nPoint agen bagi menganalisa trafik rangkaian di semua lokasi PDSA dan agensi. *Tool* ini ia dapat mengesan masalah dengan mudah dan memudahkan pihak yang berkaitan membuat tindakan dengan segera untuk

menyelesaikan masalah. Perisian ini akan dipasang pada server VM PDSA sedia ada. Lesen bagi perisian ini adalah secara *perpetual* dengan tempoh jaminan selama dua (2) tahun.

20. Tool *End Point* (per *subscription*) terbahagi kepada 2 jenis iaitu *smart agent* (*virtual*) dan *smart adapter* (*hardware*). Lesen bagi perisian ini adalah secara langganan selama dua (2) tahun dengan mengambil kira jumlah maksimum keseluruhan *end-point* yang diperlukan untuk pengurusan pemantauan rangkaian dan keselamatan rangkaian PDSA adalah sebanyak 40 lesen.
21. Cadangan perolehan perisian ICT baharu dan lokasi pemasangan adalah seperti **Rajah 3** di bawah:

Rajah 3 : Cadangan Perolehan Perisian ICT Baharu dan Lokasi Pemasangan

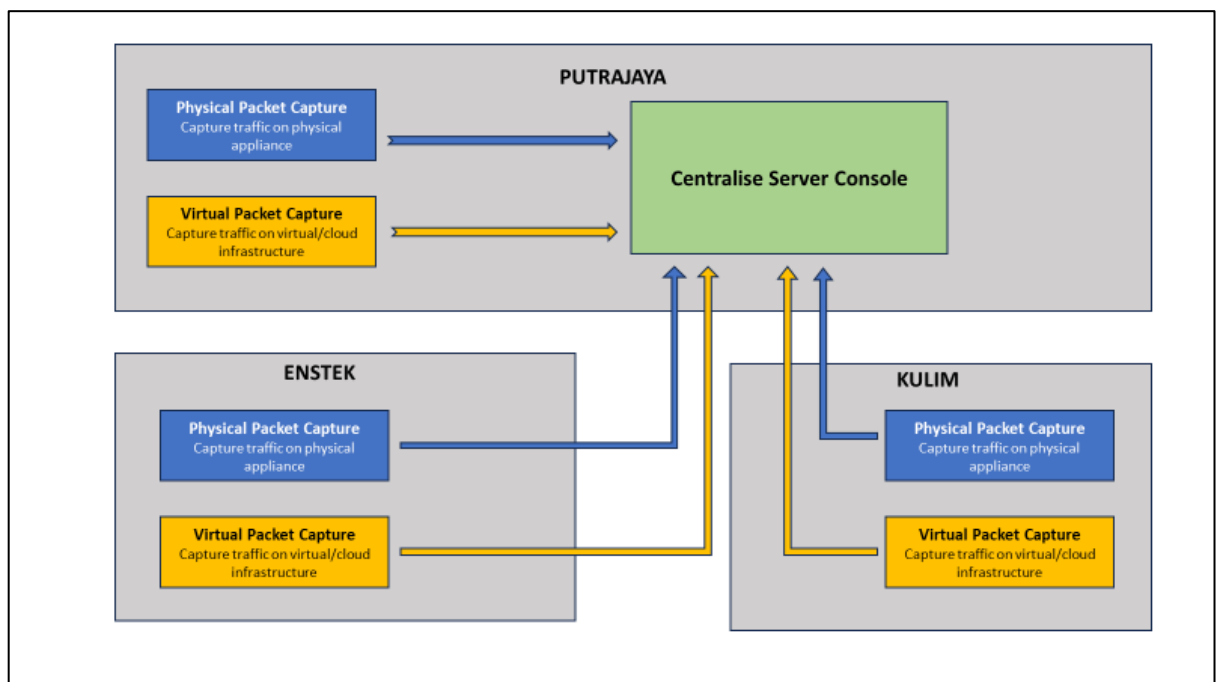

22. Petender **DIKEHENDAKI** Merancang, Mengkaji, Merekabentuk, Memasang, Mengkonfigurasi, Menguji, Mengintegrasikan, Mentauliah Perisian Teknologi Maklumat dan Komunikasi (ICT) Serta Menyelenggara Secara Komprehensif Dalam Tempoh Jaminan untuk perisian baharu seperti **Jadual 2** di bawah.

Jadual 2 : Senarai Perisian ICT Baharu

B PERISIAN ICT			
BIL.	ITEM	KUANTITI	CADANGAN LOKASI
1	<i>Tool – Perisian Virtual Network Packet Capture</i>	20 unit	PDSA Putrajaya PDSA Enstek PDSA Kulim
2	Perisian console bagi Sistem Pengurusan Pemantauan dan Pengoperasian terhadap tool fizikal dan virtual paket capture bagi keseluruhan 3 lokasi PDSA	1 lot	PDSA Putrajaya PDSA Enstek PDSA Kulim
3	Perisian <i>Console</i> bagi Sistem Pengurusan Pemantauan dan Pengoperasian (<i>End Point</i>) bagi keseluruhan 3 lokasi PDSA dan lokasi agensi ke capaian aplikasi	1 lot	PDSA Putrajaya PDSA Enstek PDSA Kulim
4	<i>Tool End Point (per subscription)</i> terbahagi kepada 2 type iaitu <i>smart agent (virtual)</i> dan <i>smart adapter (hardware)</i>	4 unit (2 unit <i>smart adapter (hardware)</i>) & 2 unit <i>smart agent (virtual)</i>	PDSA Putrajaya PDSA Enstek PDSA Kulim

SKOP III : PEROLEHAN PERKAKASAN BUKAN ICT (NON-ICT)

23. *Rack Power Distribution Unit (PDU)* sedia ada yang telah lama diperoleh (perolehan mengikut pembangunan PDSA pada 2010, 2012 dan 2016) dan terhad dari segi fungsinya berkemungkinan akan menyebabkan SLA 99.5% bagi perkhidmatan MyGovCloud@PDSA tidak terjamin. Keperluan untuk menggantikan kepada intelligent PDU yang baharu dengan teknologi yang terkini bagi membolehkan pemantauan penggunaan tenaga bagi setiap rak server dibuat.

24. Penambahan dua (2) unit *Computer Room Air Conditioning* (CRAC) diperlukan bagi menampung keperluan kapasiti penyejukan sedia ada dan pada masa yang sama mengekalkan rekabentuk N+1.
25. Penambahan Commando Plug 32A single phase diperlukan bagi menampung keperluan pertambahan sepuluh (10) unit rak di PDSA Putrajaya yang memerlukan tambahan bekalan tenaga.
26. Perkakasan elektrik dan mekanikal yang baharu diperlukan bagi menyediakan keperluan asas untuk menempatkan rak yang mempunyai saiz yang pelbagai berbanding saiz standard **di bilik Odd Room, PDSA Kulim yang tiada kemudahan M&E** bagi menampung projek agensi.
27. Bagi menjamin SLA 99.5% bagi perkhidmatan MyGovCloud@PDSA serta menampung keperluan pertambahan permohonan baharu dari agensi, petender **DIKEHENDAKI** Membekal, Menghantar, Memasang, Mengkonfigurasi, Menguji, Mentauliah Perkakasan Bukan ICT (Non-ICT) Serta Menyelenggara Secara Komprehensif Dalam Tempoh Jaminan untuk perkakasan baharu seperti **Jadual 3** di bawah.

Jadual 3 : Senarai Perkakasan Bukan ICT Baharu

C	PERKAKASAN BUKAN ICT		
BIL.	ITEM	KUANTITI	CADANGAN LOKASI
1	<i>Intelligent</i> PDU (iPDU) bagi rak-rak di PDSA Putrajaya, dan PDSA Enstek	648 unit	PDSA Putrajaya PDSA Enstek
2	Perkakasan elektrik dan mekanikal di PDSA Putrajaya		
	i. Penyejukan <i>Computer Room Air Conditioning</i> (CRAC)	2 unit	PDSA Putrajaya
	ii. Commando Plug 32A single phase	20 unit	
3	Perkakasan Elektrikal & Mekanikal di PDSA Kulim		

C	PERKAKASAN BUKAN ICT		
BIL.	ITEM	KUANTITI	CADANGAN LOKASI
	i. Perkakasan penyejukan <i>Computer Room Air Handler (CRAH)</i> dengan <i>Automatic Transfer Switch (ATS)</i> termasuk <i>sensor</i>	2 unit	PDSA Kulim
	ii. 60A DB untuk unit penyejukan	2 unit	
	iii. Kabel 70A dari EMSB-A/EMSB B ke DB-CRAC-A/B	4 unit	
	iv. Data Centre Infrastructure Management + Environmental Management System (DCIM + EMS)	1 lot	
	v. Very Early Smoke Detection Apparatus (VESDA)	1 lot	
	vi. Water Leak Detection System	1 lot	
	vii. Fire Suppression System	1 lot	
	viii. Perforated tiles - PDSA Kulim 25 unit - PDSA Putrajaya 25 unit	50 unit	
4	Pemasangan Containment		
	i. PDSA Enstek	2 unit	PDSA Enstek
	ii. PDSA Putrajaya	1 unit	PDSA Putrajaya

28. Petender **DIKEHENDAKI** melaksanakan semua kerja-kerja pengkabelan ke atas semua perkakasan dan perisian ICT yang dibekalkan bagi memastikan semua perkakasan dan perisian ICT berfungsi. Sekiranya terdapat keperluan perkakasan dan perisian ICT tambahan yang diperlukan dalam projek ini, Petender **DIKEHENDAKI** menyediakan perkakasan dan perisian ICT tersebut tanpa sebarang kos tambahan kepada Kerajaan.
29. Petender **DIKEHENDAKI** menyediakan perkhidmatan di premis sepanjang tempoh kontrak seperti **Jadual 4** berikut:

Jadual 4 : Perkhidmatan

D	PERKHIDMATAN		
BIL.	ITEM	KUANTITI	CADANGAN LOKASI
1	Migrasi dan konfigurasi bagi perkakasan rangkaian	1 lot	PDSA Cyberjaya PDSA Sentral
2	<i>Project Initiation Document (PID), System Requirement Design (SRD), User Acceptance Test (UAT), Provisional Acceptance Test (PAT) dan Final Acceptance Test (FAT)</i>	1 lot	
3	Pengurusan Projek (<i>Project Management</i>) <ul style="list-style-type: none"> - 1 orang PM - 1 orang PMO - 1 Ketua Teknikal - 3 orang teknikal (2 ICT dan 1 Non ICT) 	1 lot	
4	Perkhidmatan Pengoperasian <i>Network Operation Centre (NOC)</i> dan Keselamatan Rangkaian <ul style="list-style-type: none"> - 1 orang <i>Resident Engineer</i> - 3 orang <i>Technical Assistant</i> - 24 bulan 	1 lot	PDSA Putrajaya
5	Khidmat Sokongan 24x7 dalam tempoh jaminan <ul style="list-style-type: none"> - 2 orang (1 ICT, 1 Non ICT) - 24 bulan 	1 lot	

30. Pembangunan Pusat Data MyGovCloud@PDSA Sentral di Blok Setia Perdana 6 (SP6) Jabatan Perdana Menteri Putrajaya merupakan satu projek bagi memindahkan Pusat Data MyGovCloud@PDSA di Cyberjaya sedia ada ke bangunan SP6 tersebut. Pelaksanaan projek pembangunan ini telah bermula dan dijangka dapat beroperasi sepenuhnya pada Disember 2024.

31. Petender **DIKEHENDAKI** melaksanakan migrasi dan konfigurasi semula perkakasan rangkaian sekiranya perkakasan rangkaian yang dibekalkan dalam projek ini telah dipasang di PDSA Cyberjaya perlu dipindahkan dari PDSA Cyberjaya ke MyGovCloud@PDSA Sentral. Sekiranya perkakasan rangkaian

yang dibekalkan oleh Petender dipasang terus di MyGovCloud@PDSA Sentral, maka perkhidmatan migrasi ini tidak diperlukan.

32. Petender **DIKEHENDAKI** menyediakan Pengurusan Projek yang sekurang-kurangnya merangkumi:
- a) Keahlian Pasukan Projek yang sekurang-kurangnya terdiri daripada satu (1) orang Pengurus Projek, satu (1) orang PMO, satu (1) orang Ketua Teknikal dan tiga (3) orang Teknikal;
 - b) Penyediaan dokumen PID, SRD, UAT, PAT, FAT, SOP serta lain-lain dokumen yang berkaitan dengan projek;
 - c) Penyelarasan dan pelaksanaan pengujian PAT dan FAT;
 - d) Penyediaan Sijil UAT, PAT dan FAT;
 - e) Perkhidmatan dan perancangan projek dengan penyelarasan bersama pasukan syarikat (termasuk sub-kontraktor dan *principal* atau pembekal) dengan MAMPU;
 - f) Pemantauan berterusan, pelaporan dan penyediaan dokumen kerja, kemajuan kerja, pembentangan dan pengemaskinian status projek dari semasa ke semasa;
 - a) Pemantauan pelaksanaan penyelenggaraan secara berkala (*preventive maintenance*) dan penyelenggaraan baikpulih (*corrective maintenance*).
 - g) Penyediaan laporan, slaid, minit mesyuarat dan menghadiri mesyuarat yang berkaitan dengan Mesyuarat Pasukan Projek, Mesyuarat Jawatankuasa Teknikal Projek dan Mesyuarat Jawatankuasa Pemandu Projek; dan
 - h) Penyediaan semua *tools* berkaitan untuk skop pengurusan projek.
33. Petender **DIKEHENDAKI** menyediakan perkhidmatan Pengoperasian *Network Operation Centre* (NOC) dan Keselamatan Rangkaian di PDSA Putrajaya dalam tempoh jaminan yang merangkumi:
- a) Pasukan perkhidmatan pengoperasian *Network Operation Centre* (NOC) dan Keselamatan sekurang-kurangnya satu (1) orang Resident Engineer dan tiga (3) orang teknikal;

- b) Pasukan ini akan ditempatkan di PDSA Putrajaya secara 24 jam x 7 hari (24x7);
 - c) Pemantauan dan pelaporan trafik rangkaian dan keselamatan rangkaian menggunakan perisian yang dibekalkan dan dipasang secara 24x7 dari semua lokasi PDSA; dan
 - d) Pelaporan dan penyelesaian insiden rangkaian serta keselamatan rangkaian mengikut SLA Insiden yang ditetapkan.
34. Petender **DIKEHENDAKI** menyediakan perkhidmatan khidmat sokongan teknikal 24x7 apabila diperlukan di lokasi projek dalam tempoh jaminan yang sekurang-kurangnya merangkumi:
- a) Khidmat sokongan teknikal 24x7 dalam bidang ICT, elektrik dan mekanikal;
 - b) Perubahan konfigurasi apabila terdapat perubahan peralatan / agensi;
 - c) Pengurusan insiden dan *troubleshooting* mengikut SLA Insiden yang ditetapkan;
 - d) Penyelenggaraan perkakasan dan perisian yang dibekalkan secara berkala (*preventive maintenance*) dan melaksanakan penyelenggaraan baikpulih (*corrective maintenance*) serta penyediaan laporan; dan
 - e) Penyelenggaraan perkakasan dan perisian dilaksanakan setiap (3) bulan dalam tempoh jaminan.
35. Bagi memastikan perkakasan dan perisian yang dibekalkan berfungsi dengan baik, Petender **DIKEHENDAKI** melaksanakan Ujian Penerimaan Pengguna (UAT), Ujian Penerimaan Sementara (PAT) dan Ujian Penerimaan Akhir (FAT) ke atas semua perkakasan dan perisian ICT yang dibekalkan. Sijil Penerimaan Akhir akan dikeluarkan setelah Pasukan Teknikal MAMPU mengesahkan semua perkakasan dan perisian ICT berfungsi dengan baik. Jenis pengujian mungkin berbeza terhadap perkakasan dan perisian ICT yang dibekalkan. Oleh itu, Petender **DIKEHENDAKI** melaksanakan pengujian yang berkaitan sekiranya tidak disenaraikan di dalam tender ini tanpa melibatkan kos tambahan kepada Kerajaan.

36. Bagi memastikan tahap ketersediaan perkakasan dan perisian ICT yang dibekalkan mencapai SLA 99.5%, Petender **DIKEHENDAKI** melaksanakan penyelenggaraan perkakasan secara berkala (*preventive maintenance*) dan melaksanakan penyelenggaraan baikpulih (*corrective maintenance*) dalam tempoh jaminan selama dua (2) tahun.
37. Setiap cadangan rekabentuk hendaklah dinyatakan dengan jelas dan disokong dengan bukti-bukti yang kukuh dengan menyertakan dokumen sokongan.
38. Petender **DIKEHENDAKI** mengemaskini sebarang perubahan pada *As-Built Drawing* dan *Single Line Diagram (SLD)* bagi skop kerja yang berkaitan elektrik dan mekanikal.

SKOP V : LATIHAN PENSIJILAN PROFESIONAL, TRANSFER OF TECHNOLOGY (TOT) DAN BENGKEL

39. Petender **DIKEHENDAKI** menyediakan latihan pensijilan profesional dan *Transfer of Technology (TOT)* kepada Pasukan Teknikal MAMPU seperti di **LAMPIRAN B-5 : Senarai Latihan Pensijilan Profesional/TOT/Bengkel** untuk membolehkan pengoperasian dapat dilaksanakan secara berterusan tanpa bergantung kepada pembekal. Petender **DIKEHENDAKI** menyediakan latihan seperti **Jadual 5** berikut:

Jadual 5: Latihan Pensijilan Profesional, Transfer of Technology (TOT) dan Bengkel

LATIHAN PENSIJILAN PROFESIONAL, TRANSFER OF TECHNOLOGY (TOT) DAN BENGKEL			
BIL.	ITEM	KUANTITI	BIL. PESERTA
1	Latihan Pensijilan Profesional	2 sesi	6 peserta (3 orang setiap sesi)
2	<i>Transfer of Technology (TOT)</i>	4 sesi	40 peserta

			(10 peserta setiap sesi)
3	Bengkel berkaitan pengurusan fasiliti	1 sesi	30 peserta

40. Petender **DIKEHENDAKI** mencadangkan senarai dan kandungan latihan yang bersesuaian.

41. Petender **DIKEHENDAKI** menyiapkan segala kerja-kerja seperti termaktub dalam perjanjian dengan teratur dan memuaskan.

III. JADUAL KEPERLUAN UMUM DAN PEMATUHAN TEKNIKAL

42. Petender **DIKEHENDAKI** mengisi **LAMPIRAN B-1 : Spesifikasi Teknikal** berpandukan kepada **Jadual 1 : Pematuhan Syarat dan Spesifikasi Umum** dan **Jadual 2 : Spesifikasi Teknikal Terperinci** serta **LAMPIRAN B-2 : Cadangan Pelaksanaan Projek Terperinci**. Setiap cadangan **HENDAKLAH** dinyatakan dengan jelas dan **HENDAKLAH** disokong dengan bukti-bukti yang kukuh seperti dokumen dan sebagainya.

43. Kegagalan Petender menyediakan dan melengkapkan maklumat berkenaan di dalam ruang yang disediakan boleh mengakibatkan **DITOLAK** untuk penilaian dan pertimbangan teknikal.

IV. PENGALAMAN PETENDER

44. Petender **DIKEHENDAKI** menyenaraikan pengalaman bagi projek yang serupa/bersamaan dalam tempoh **lima (5) tahun** yang terkini **bermula tahun 2018** berkaitan dengan:

- a) Pengurusan projek ICT;
- b) Perkakasan ICT (Packet Capture, Network Packer Broker);
- c) Perisian (Sistem Pengurusan Pemantauan Rangkaian dan Keselamatan Rangkaian)

- d) Perkakasan Penyejukan, Mekanikal dan Elektrikal (Intelligent PDU, CRAH, VESDA, Water Leak Detection System, Fire Suppression System);
 - e) Perkhidmatan Pengoperasian *Network Operation Centre* (NOC) dan Keselamatan Rangkaian 24x7;
 - f) Perkhidmatan Pengoperasian dan Sokongan Teknikal 24x7.
45. Petender dilarang sama sekali menggunakan pengalaman syarikat lain. **Petender yang didapati memberi maklumat palsu tidak akan diterima dan cadangan akan DITOLAK.**
46. Petender perlu menyenaraikan pengalaman syarikat di dalam **LAMPIRAN C-5-1 : Senarai Pengalaman Petender** dan membuktikan setiap pengalaman tersebut di dalam **LAMPIRAN C-5-2 : Surat Pengesahan Prestasi Syarikat.**

V. PERKHIDMATAN PELAKSANAAN PROJEK (*PROJECT IMPLEMENTATION SERVICES*)

47. Petender **HENDAKLAH** menyediakan pasukan untuk pelaksanaan projek yang akan bekerjasama dengan pasukan projek MAMPU sepanjang tempoh kontrak. Pasukan tersebut hendaklah mempunyai **sekurang-kurangnya** kriteria/spesifikasi seperti di bawah:
- a) Pengurus Projek:
 - i. Satu (1) orang;
 - ii. Mempunyai pensijilan profesional dalam bidang pengurusan projek seperti *Project Management Profesional* (PMP), PRINCE2, PMBOK dan setaraf; dan
 - iii. Mempunyai pengalaman sekurang-kurangnya 3 tahun.
 - b) PMO (*Project Management Office*):
 - iv. Satu (1) orang; dan
 - v. Mempunyai pengalaman sekurang-kurangnya 3 tahun.
 - c) Ketua Teknikal:
 - i. Satu (1) orang;

- ii. Mempunyai pensijilan profesional dalam bidang pusat data seperti Certified Data Centre Professional (CDCP), Certified Data Centre Specialist (CDCS), *certified network associate* (seperti CCNA, CCNP, Wireshark Certified Network Analyst) atau setaraf; dan
 - iii. Mempunyai pengalaman sekurang-kurangnya 3 tahun dalam bidang yang berkaitan dengan projek yang akan dilaksanakan.
- d) Teknikal:
- i. Tiga (3) orang;
 - ii. Mempunyai pensijilan dalam bidang pusat data seperti Certified Data Centre Professional (CDCP), Certified Data Centre Specialist (CDCS), *certified network associate* (seperti CCNA, CCNP, Wireshark Certified Network Analyst), M&E atau setaraf; dan
 - iii. Mempunyai pengalaman sekurang-kurangnya 3 tahun dalam bidang yang berkaitan dengan projek yang akan dilaksanakan.
- e) Khidmat Pengoperasian *Network Operation Centre* (NOC) dan Keselamatan Rangkaian:
- i. Empat (4) orang – Satu (1) orang Resident Engineer (RE) dan Tiga (3) orang Technical Assistant (TA);
 - ii. On-site 24x7 selama dua (2) tahun di PDSA Putrajaya;
 - iii. Mempunyai pensijilan dalam *Information Technology Infrastructure Library* (ITIL), *certified network associate* (seperti CCNA, CCNP, Wireshark Certified Network Analyst) atau setaraf; dan
 - iv. Mempunyai pengalaman sekurang-kurangnya 3 tahun.
- f) Khidmat Sokongan 24x7 dalam tempoh jaminan :
- i. Perlu berada di lokasi projek apabila diperlukan;
 - ii. Mempunyai pensijilan dalam *Information Technology Infrastructure Library* (ITIL), M&E atau setaraf; dan
 - iii. Mempunyai pengalaman sekurang-kurangnya 2 tahun.

48. Petender **HENDAKLAH** mempunyai kakitangan teknikal dan pasukan khidmat sokongan yang berkeelayakan dan kompeten bagi memenuhi skop kerja tender dan melampirkan sijil-sijil profesional bagi setiap ahli pasukan projek.
49. Petender **HENDAKLAH** mengemukakan semua maklumat di atas pada **LAMPIRAN B-3-1 : Carta Organisasi Pasukan Projek, LAMPIRAN B-3-2 : Senarai Pasukan Projek** dan **LAMPIRAN B-3-3 : Curriculum Vitae (CV) Pasukan Projek**.

VI. TEMPOH PELAKSANAAN PROJEK

50. Tempoh pelaksanaan projek ini adalah **dua belas (12) bulan** daripada tarikh Surat Setuju Terima dikeluarkan kepada Petender yang berjaya. Manakala tempoh penyelenggaraan semasa tempoh jaminan adalah selama **dua (2) tahun** selepas Sijil Penerimaan Akhir dikeluarkan oleh Kerajaan.
51. Petender **DIKEHENDAKI** mengemukakan Jadual Pelaksanaan Projek seperti di **LAMPIRAN B-4-1 : Jadual Perancangan Pelaksanaan Projek 12 Bulan** dalam bentuk *Gantt Chart* atau *Critical Path Method* bagi perancangan pelaksanaan projek selama **dua belas (12) bulan** seperti yang dikehendaki dan Perancangan Terperinci Pelaksanaan Penyelenggaraan Dalam Tempoh Jaminan Dua (2) Tahun Selepas Sijil Penerimaan Akhir seperti di **LAMPIRAN B-4-2 : Jadual Perancangan Pelaksanaan Pengoperasian Network Operation Centre (NOC) dan Penyelenggaraan 2 Tahun**.

VII. JAMINAN MUTU PERKHIDMATAN

52. Ketersediaan dan prestasi peralatan ICT PDSA adalah faktor yang amat kritikal untuk sistem penyampaian Kerajaan. Sekiranya kerja-kerja penyelenggaraan ke atas peralatan ICT PDSA yang diperolehi tidak dijalankan secara komprehensif, maka peralatan yang dibekalkan berkemungkinan besar akan mengalami masalah ketidakstabilan, kerosakan yang berpanjangan dan memberi kesan yang boleh menjejaskan keberkesanan dan kecekapan perkhidmatan Kerajaan.

53. Sehubungan itu, perkakasan serta perisian ICT Pusat Data mesti dipantau 24 jam setiap hari (24x7) dan mutu perkhidmatan diukur berasaskan *Service Level Agreement* (SLA) bagi memastikan tahap perkhidmatan yang diberikan adalah pada tahap yang maksimum. Jadual terperinci SLA adalah seperti **Jadual 6** di bawah:

Jadual 6 : SLA Keseluruhan

Bil.	Kategori	SLA
1.	Ketersediaan perkakasan dan perisian ICT	99.5%
2.	Prestasi Rangkaian PDSA: <ul style="list-style-type: none"> • <i>Packet roundtrip time</i> • <i>Packet loss</i> 	< 10 ms < 10%
3.	Pengurusan Insiden PDSA <ul style="list-style-type: none"> • Diselesaikan dalam tempoh penyelesaian insiden 	Mengikut tahap keutamaan (Jadual 7) dan (Jadual 8)

54. Cadangan tempoh penyelesaian insiden mengikut keutamaan perkakasan dan perisian ICT PDSA adalah seperti dalam **Jadual 7**.

Jadual 7 : Tempoh Penyelesaian Insiden Peralatan Pusat Data Berdasarkan Tahap Keutamaan dan Kepentingan Peralatan

Tahap Keutamaan	Kategori Peralatan	Impak Kerosakan Peralatan kepada Perkhidmatan	Tempoh Penyelesaian Insiden
Priority 1	<u>SERVER DAN STORAGE</u> <i>Server Appliance, Storage</i>	Menjejaskan keseluruhan sistem rangkaian dan mengakibatkan aplikasi tergendala.	≤ 3.6 jam daripada masa aduan diterima.

Tahap Keutamaan	Kategori Peralatan	Impak Kerosakan Peralatan kepada Perkhidmatan	Tempoh Penyelesaian Insiden
	<p><u>RANGKAIAN</u></p> <p><i>Fiber Leaf Switch, Fiber Cooper Leaf Switch, Management Switch, Access Switch</i></p> <p><u>PERKAKASAN BUKAN ICT</u></p> <p>Sistem Penyejukan <i>Computer Room Air Handler (CRAH), Computer Room Air Conditioning (CRAC),</i> Perkakasan Elektrikal dan Mekanikal di PDSA Kulim, Containment</p>	<p>Menjejaskan sistem penyejukan di PDSA Putrajaya dan PDSA Enstek serta pengoperasian bilik Odd Room di PDSA Kulim.</p>	
<i>Priority 2</i>	<p>Perkakasan dan perisian yang diklasifikasi dalam <i>Priority 2</i> ialah lain-lain peralatan yang termasuk di dalam skop perolehan tetapi tidak termasuk di dalam <i>Priority 1</i></p>	<p>Pusat Data masih boleh beroperasi seperti biasa kerana kegagalan fungsi peralatan ini tidak memberi kesan kepada operasi Pusat Data.</p>	<p>≤ 5 jam</p> <p>daripada masa aduan diterima.</p>

55. Penggantian bagi perkakasan yang tidak dapat dibaiki **HENDAKLAH dilakukan dalam tempoh 24 jam**. Perkakasan yang dibaiki mestilah mempunyai ciri-ciri berikut:
- Asli;
 - Baharu;
 - Dijamin;
 - Belum digunapakai oleh mana-mana agensi; dan
 - Alat yang baru diganti menjadi Hak Kerajaan.
56. Cadangan tempoh penyelesaian insiden mengikut keutamaan insiden rangkaian PDSA adalah seperti dalam **Jadual 8**.

Jadual 8 : Tempoh Penyelesaian Insiden Rangkaian PDSA

Tahap Keutamaan	Kategori Insiden	Impak kepada Perkhidmatan	Tempoh Penyelesaian Insiden
<i>Priority 1</i>	<p>Pencerobohan (<i>Intrusion</i>)</p> <p>Akses yang tidak dibenarkan dan tidak sah ke atas sistem atau rangkaian dan berupaya mengubah rangkaian tersebut.</p>	Menjejaskan keseluruhan sistem rangkaian dan mengakibatkan aplikasi tergendala.	<p>≤ 3.6 jam</p> <p>daripada masa aduan diterima.</p>
<i>Priority 2</i>	<p>Cubaan Pencerobohan (<i>Intrusion Attempt</i>)</p> <p>Percubaan untuk akses yang tidak dibenarkan dan tidak sah ke atas sistem atau rangkaian.</p>	Akan menjejaskan keseluruhan sistem rangkaian dan tidak mengakibatkan aplikasi tergendala.	<p>≤ 5 jam</p> <p>daripada masa aduan diterima.</p>

Tahap Keutamaan	Kategori Insiden	Impak kepada Perkhidmatan	Tempoh Penyelesaian Insiden
	<p>Potensi Serangan (Potential Attack)</p> <p>Kemungkinan berlaku serangan menggunakan kelemahan yang terdapat pada sistem atau rangkaian.</p>		

VIII. DOKUMENTASI DAN MANUAL

57. Petender yang berjaya **HENDAKLAH** menyediakan dokumentasi, manual dan *Standard Operating Procedure* (SOP) bagi perkakasan dan perisian yang terlibat dengan projek ini. Semua dokumen berkenaan **HENDAKLAH** diserahkan kepada MAMPU dalam dua (2) salinan *hardcopy* dan sekurang-kurangnya satu (1) salinan dalam bentuk *softcopy*.
58. Dokumentasi projek meliputi dan tidak terhad kepada dokumen-dokumen berikut:
- a) Pelan pengurusan projek;
 - b) *Project Initiation Document* (PID);
 - c) *System Requirement Design* (SRD);
 - d) *Single Line Diagram (SLD) – Design & As – Built Drawing*
 - e) Pelan latihan dan *Transfer of Technology* (TOT);
 - f) Dokumen *User Acceptance Test* (UAT);
 - g) Dokumen *Provisional Acceptance Test* (PAT);
 - h) Dokumen *Final Acceptance Test* (FAT);
 - i) Dokumen Laporan SLA dan Insiden setiap bulan; dan
 - j) Dokumen Penyelenggaraan Setiap Suku Tahun.
59. Semua dokumentasi, manual dan SOP tersebut perlu *original* dan **DIKEHENDAKI** disertakan dalam salinan “**ASAL**”.

**SENARAI LAMPIRAN BAGI TEKNIKAL DAN KEWANGAN DI DALAM SISTEM
EPEROLEHAN**

1. Lampiran teknikal dan kewangan boleh dimuat turun (*download*) di laman sesawang rasmi Jabatan Perdana Menteri, MAMPU dan Portal ePerolehan -Notis Sebut Harga/ Tender (carian No. QT).
2. Lampiran teknikal dan kewangan juga telah di muatnaik (*upload*) untuk tindakan petender yang menyertai tender di dalam Sistem ePerolehan.
3. Senarai lampiran teknikal seperti berikut:
 - a. LAMPIRAN A : SKOP PERKHIDMATAN TENDER
 - b. LAMPIRAN B-1 : SPESIFIKASI TEKNIKAL
 - c. JADUAL A : PEMATUAHAN SYARAT DAN SPESIFIKASI UMU
 - d. JADUAL B : SPESIFIKASI TEKNIKAL TERPERINCI
 - e. LAMPIRAN B-2 : CADANGAN PELAKSANAAN PROJEK TERPERINCI
 - f. LAMPIRAN B-3-1 : CARTA ORGANISASI PASUKAN PROJEK
 - g. LAMPIRAN B-3-2 : SENARAI PASUKAN PROJEK
 - h. LAMPIRAN B-3-3 : CV PASUKAN PROJEK
 - i. LAMPIRAN B-4-1 : JADUAL PERANCANGAN PELAKSANAAN PROJEK 12 BULAN
 - j. LAMPIRAN B-4-2 : JADUAL PERANCANGAN PELAKSANAAN PENGOPERASIAN *NETWORK OPERATION CENTRE* (NOC) DAN PENYELENGGARAAN 2 TAHUN
 - k. LAMPIRAN B-5 : SENARAI LATIHAN PENSIJILAN PROFESIONAL, TOT, BENGKEL DAN KANDUNGAN LATIHAN
 - l. LAMPIRAN 6 : DRAF DOKUMEN KONTRAK PERJANJIAN
4. Senarai lampiran kewangan seperti berikut:
 - a. LAMPIRAN B1 : SPESIFIKASI TEKNIKAL
 - b. BORANG PENGISYTIHARAN MAKLUMAT SYARIKAT DALAM PEROLEHAN KERAJAAN
 - c. LAMPIRAN C-1 : SENARAI SIJIL
 - d. LAMPIRAN C-2 : SURAT AKUAN PETENDER
 - e. LAMPIRAN C-3 : RINGKASAN EKSEKUTIF DAN KETERANGAN LATAR BELAKANG PETENDER
 - f. LAMPIRAN C-4 : KETERANGAN MENGENAI PETENDER
 - g. LAMPIRAN C-5-1 : SENARAI PENGALAMAN PETENDER

- h. LAMPIRAN C-5-2 : SURAT PENGESAHAN PRESTASI SYARIKAT
- i. LAMPIRAN C-6 : SURAT PENGESAHAN DARIPADA PENGELUAR PEMBEKAL KOMPONEN UTAMA PROJEK
- j. LAMPIRAN C-7-1 : PENYATA KEWANGAN TAHUNAN SYARIKAT YANG DIAUDIT BAGI TEMPOH TIGA (3) TAHUN TERKINI
- k. LAMPIRAN C-7-2 : PENYATA BULANAN AKAUN BANK BAGI TIGA (3) BULAN TERKINI
- l. LAMPIRAN C-7-3 : SURAT PENGESAHAN BANK
- m. LAMPIRAN C-8 : SURAT AKUAN PEMBIDA
- n. LAMPIRAN C-9 : SURAT PERWAKILAN KUASA
- o. LAMPIRAN C-10 : SURAT AKUAN PEMBIDA UNTUK PROGRAM PROTEGE
- p. LAMPIRAN C-11 : JADUAL HARGA
- q. LAMPIRAN D : PERINGATAN MENGENAI KESALAHAN RASUAH PEROLEHAN

CONTOH SURAT SETUJU TERIMA (SST)

**SURAT SETUJU TERIMA
(Bagi Tender Perkhidmatan)**

Rujukan : <no. rujukan MAMPU>
Tarikh : <Tarikh SST ditandatangani>

*PENGARAH URUSAN/ PENGURUS / PENERUS
<Nama Pembekal>
<Alamat Pembekal>

Tuan,

<TAJUK TENDER>
<QT. NO.>

Dengan ini dimaklumkan bahawa Kerajaan telah bersetuju menerima tawaran tender syarikat tuan dengan harga sebanyak **Ringgit Malaysia <Nilai kontrak dalam perkataan> (RM<nilai perolehan dalam angka>)** yang merupakan harga kontrak bagi tempoh selama **<tempoh kontrak>** tertakluk kepada dokumen tender yang menjadi sebahagian daripada perolehan ini dan Surat Setuju Terima ini berserta dengan **Lampiran A** kepada Surat Setuju Terima iaitu maklumat terperinci kontrak (selepas ini disebut sebagai "Surat ini").

2. Dengan pengakuan penerimaan Surat ini suatu kontrak yang mengikat terbentuk antara Kerajaan dengan syarikat tuan. Satu dokumen kontrak hendaklah ditandatangani dengan kadar segera dengan memasukkan semua terma sebagaimana dokumen tender serta semua terma dalam **Lampiran A**. Sehingga dokumen kontrak tersebut ditandatangani, surat ini hendaklah terus mengikat kedua-dua pihak.

3. Harga kontrak adalah termasuk peruntukan Kerajaan sebanyak <kadar berdasarkan Akta>% cukai perkhidmatan memandangkan perkhidmatan ini dikenakan cukai dan syarikat tuan berdaftar dengan Jabatan Kastam Diraja Malaysia (JKDM). Pembayaran cukai perkhidmatan ini adalah dikira berdasarkan tuntutan sebenar dan tarikh kuat kuasa pendaftaran syarikat tuan dengan JKDM.

4. Adalah dimaklumkan bahawa tiada pembekalan atau perkhidmatan boleh dibuat **melainkan** jika syarikat tuan telah mengemukakan kepada Kerajaan dokumen seperti berikut:

- (a) suatu **bon pelaksanaan yang tidak boleh dibatalkan yang berjumlah Ringgit Malaysia <nilai bon pelaksanaan dalam perkataan> (RM<nilai bon pelaksanaan dalam angka>);**
- (b) Nombor Kod Majikan di bawah Skim PERKESO dan / atau Polisi Pampasan Pekerja;
- (c) Nombor Pendaftaran Kumpulan Wang Simpanan Pekerja (KWSP).

seperti yang ditetapkan dalam **Lampiran A** tidak melebihi *14/30 hari dari tarikh pengakuan penerimaan Surat ini oleh syarikat tuan. Apa-apa kegagalan dalam mematuhi kehendak di perenggan ini dalam tempoh masa yang ditetapkan, boleh mengakibatkan surat ini terbatal dan Kerajaan tidaklah dengan apa-apa cara jua bertanggung terhadap syarikat tuan **melainkan jika** penepian bertulis diberikan oleh orang yang diberi kuasa, bagi perkhidmatan yang perlu dibuat dengan segera atau serta-merta apabila kelewatan itu akan memudarat dan menjejaskan perkhidmatan dan kepentingan awam.

5. Setelah pesanan/arahan dikeluarkan oleh Kerajaan, syarikat tuan dikehendaki melaksanakan perkhidmatan dalam tempoh yang ditetapkan dan kualiti perkhidmatan tersebut hendaklah memuaskan hati serta memenuhi kehendak Kerajaan. Sekiranya syarikat tuan gagal melaksanakan perkhidmatan dalam tempoh dan/atau kualiti yang ditetapkan, Kerajaan berhak membatalkan pesanan/arahan yang dikeluarkan dan/atau mengenakan Denda/ Liquidated & Ascertained Damages (LAD) seperti yang ditetapkan dalam **Lampiran A**.

6. Syarikat tuan juga adalah digalakkan melaksanakan program *Professional Training and Education for Growing Entrepreneurs-Ready To Work (PROTÉGÉ-RTW)* seperti yang ditetapkan oleh Kerajaan.

7. Bagi tujuan program PROTÉGÉ-RTW ini, syarikat tuan adalah dikehendaki untuk:

- (a) mengemukakan Jadual Pelaksanaan Program PROTÉGÉ-RTW berdasarkan tempoh kontrak kepada Sekretariat PROTÉGÉ untuk kelulusan dalam tempoh dua (2) minggu selepas tarikh pengakuan penerimaan Surat ini oleh syarikat tuan;
- (b) melaksanakan program ini mengikut Jadual Pelaksanaan Program PROTÉGÉ-RTW yang diluluskan oleh Sekretariat PROTÉGÉ;
- (c) mengemaskini maklumat berkaitan pengalaman syarikat melaksanakan program PROTÉGÉ-RTW dalam sistem ePerolehan di Kementerian

Kewangan atau sistem di Lembaga Pembangunan Industri Pembinaan Malaysia (CIDB), mengikut mana yang berkaitan;

- (d) mengemukakan sijil atau surat pengesahan oleh Sekretariat PROTÉGÉ kepada Agensi sebaik sahaja pelaksanaan program PROTÉGÉ-RTW selesai; dan
- (e) mengemukakan laporan berkaitan pelaksanaan program PROTÉGÉ-RTW kepada Sekretariat PROTÉGÉ-RTW.

8. Syarikat tuan juga adalah diingatkan bahawa Kerajaan berhak untuk membatalkan surat ini sekiranya:

- (a) syarikat tuan gagal mematuhi mana-mana terma di perenggan 4 dalam tempoh masa yang ditetapkan;
- (b) syarikat tuan gagal mematuhi mana-mana terma yang dinyatakan dalam Surat Akuan Pembida Berjaya;
- (c) syarikat tuan telah membuat salah nyataan (*misrepresentation*) atau mengemukakan maklumat palsu semasa berurusan dengan Kerajaan bagi perolehan ini atau melakukan apa-apa perbuatan lain, seperti memalsukan maklumat dalam Sijil Akuan Pendaftaran Syarikat, mengemukakan bon pelaksanaan atau dokumen lain yang palsu atau yang telah diubah suai;
- (d) syarikat tuan membenarkan Sijil Akuan Pendaftaran Syarikat disalahgunakan oleh individu/syarikat lain;
- (e) syarikat tuan terlibat dalam membuat pakatan harga dengan syarikat-syarikat lain atau apa-apa pakatan sepanjang proses tender sehingga dokumen kontrak ditandatangani;
- (f) syarikat tuan telah memberikan subkontrak sama ada sepenuhnya atau sebahagiannya perkhidmatan tanpa kelulusan Kerajaan terlebih dahulu;
- (g) syarikat gagal menyempurnakan perkhidmatan/ membekalkan barang dalam tempoh yang ditetapkan seperti di **Lampiran A**;
- (h) syarikat tuan gagal mematuhi mana-mana terma/arahan di dalam dokumen tender;

- (i) syarikat tuan/ pemilik/ rakan kongsi/ pengarah telah disabitkan atas kesalahan jenayah di dalam atau luar Malaysia;
- (j) syarikat tuan digulungkan;
- (k) syarikat tuan membekal barang-barang yang tidak tulen, bukan baharu atau yang terpakai;
- (l) syarikat gagal mematuhi skop perkhidmatan yang ditetapkan dan/atau *Service Level Agreement*;
- (m) syarikat tuan tidak mendapat kelulusan daripada Kerajaan terlebih dahulu bagi apa-apa penjualan atau pemindahan ekuiti sepanjang tempoh kontrak ini berkuat kuasa; atau
- (n) terdapat perkara yang melibatkan kepentingan awam atau keselamatan dan kepentingan negara

9. Sekiranya surat ini dibatalkan atas alasan seperti yang ditetapkan di perenggan 8, Kerajaan tidak akan bertanggungjawab terhadap apa-apa kerugian syarikat tuan termasuk kerugian masa hadapan.

10. Bersama-sama surat ini disertakan Surat Akuan Pembida Berjaya dan Surat Akuan Sumpah Syarikat seperti di **Lampiran B** dan **Lampiran C** untuk ditandatangani oleh syarikat tuan dan dikembalikan bersama-sama dengan Surat ini.

11. Surat ini dihantar kepada syarikat tuan dalam tiga (3) salinan. Sila kembalikan ke pejabat ini salinan asal dan kedua berserta lampiran yang berkaitan yang telah ditandatangani dengan sempurna oleh syarikat tuan dan saksi syarikat tuan **tidak melebihi 3/7/14 hari dari tarikh Surat ini diterima** untuk tindakan kami selanjutnya. Apa-apa kegagalan dalam mematuhi kehendak di perenggan ini dalam tempoh masa yang ditetapkan boleh mengakibatkan Surat ini terbatal dan Kerajaan tidaklah dengan apa-apa jua bertanggungjawab terhadap syarikat tuan.

Sekian, terima kasih.

"BERKHIDMAT UNTUK NEGARA"

Saya yang menjalankan amanah,

(TANDATANGAN PIHAK KERAJAAN)

PENGAKUAN PENERIMAAN SURAT SETUJU TERIMA DAN LAMPIRAN YANG BERKAITAN OLEH SYARIKAT

Dengan ini disahkan bahawa yang bertandatangan di bawah ini mengakui penerimaan Surat ini dan lampiran yang berkaitan yang rujukannya ialah <No. rujukan SST> bertarikh <Tarikh SST> dan bersetuju dengan terma dan syarat yang terkandung dalam Surat ini tanpa syarat yang mana salinan kepada Surat ini telah pun disimpan, dan selanjutnya disahkan bahawa tiada apa-apa terma, syarat atau stipulasi tambahan kepada yang terkandung dalam dokumen tender dan Surat ini telah dikenakan.

.....
Nama Penuh :
No. Kad Pengenalan :
Alamat :
Tarikh :

.....
Nama Penuh Saksi :
No. Kad Pengenalan :
Alamat :
Tarikh :

Meterai atau Cop Syarikat:

BUTIRAN KONTRAK
<NAMA KONTRAK>

1. Pendaftaran dengan Suruhanjaya Syarikat Malaysia (jika berdaftar)

- 1.1 Nama Syarikat :
1.2 No. Pendaftaran :

2. Pendaftaran dengan Kementerian Kewangan (jika berdaftar)

- 2.1 No. Pendaftaran :
2.2 Tempoh Sah Laku :
2.3 Kod Bidang :
2.4 Taraf Syarikat :
2.5 Tempoh Sah Laku Taraf :
Bumiputera

3. Pendaftaran Cukai Jualan dan Cukai Perkhidmatan (CJCP) dengan Jabatan Kastam Diraja Malaysia (jika berdaftar)

- 3.1 No. Pendaftaran :
3.2 Tarikh Kuat Kuasa :

4. Harga dan Tempoh Kontrak

- 4.1 Harga Kontrak (pecahan kos :
seperti di **Lampiran A1**)
4.2 Peruntukan CJCP (sekiranya :
berkaitan)
4.3 Fi Perkhidmatan ePerolehan :
(sekiranya berkaitan)
4.4 Jumlah Harga Kontrak :
4.5 Tempoh Kontrak :
4.6 Tarikh Mula Kontrak :
4.7 Tarikh Tamat Kontrak :

5. Tempoh dan Jadual Penyempurnaan Perkhidmatan/Pembekalan Barang

Tempoh dan Jadual pelaksanaan akan diperincikan dalam dokumen perjanjian.

6. Spesifikasi/Skop Perkhidmatan/Service Level Agreement (SLA) (sekiranya berkaitan)

Spesifikasi/Skop perkhidmatan/SLA adalah seperti yang ditetapkan di <Lampiran akan disediakan oleh MAMPU>

7. Bon Pelaksanaan (Format seperti di LAMPIRAN A2)

- 7.1 Kadar Bon Pelaksanaan : <Peratusan>
- 7.2 Formula Bon Pelaksanaan :
LOA Amount/duration (in year) = x. here x is being checked against the rate either 2.5% or 5%, if X >=RM 500,000, the rate being used is 5%
- 7.3 Nilai Bon Pelaksanaan : RM148,033.63
- 7.4 Bentuk Bon Pelaksanaan : Jaminan Bank/ Bank Islam/ Bank Pembangunan Malaysia Berhad; atau Jaminan Syarikat Kewangan; atau Jaminan Insurans/ Takaful
- 7.5 Tempoh Sah Laku : Dari tarikh kuat kuasa kontrak sehingga 12 bulan selepas tarikh tamat kontrak atau tarikh obligasi terakhir mengikut mana yang terkemudian.

8. No. Kod Majikan PERKESO/ No. Pendaftaran KWSP/Polisi Insurans

- 8.1 No. Kod Majikan PERKESO :
- 8.2 No. Pendaftaran KWSP :
- 8.3 Nilai Polisi :
- 8.4 Tempoh Perlindungan :

8. Kadar Denda/Tolakan

Akan ditentukan dengan terperinci dalam dokumen perjanjian.

9. Liquidated & Ascertained Damages (LAD)

(Lewat bekal barang/ perkhidmatan)

- 9.1 Formula LAD :
- 9.2 Kadar Sehari :

Salinan Kepada :

Ketua Setiausaha Perbendaharaan
Bahagian Perolehan Kerajaan
Aras 4, Blok Utara, Kompleks Kementerian Kewangan
Presint 2, Pusat Pentadbiran Kerajaan Persekutuan
62592 PUTRAJAYA
(u.p : Ketua Seksyen Dasar Perolehan)

Ketua Pegawai Eksekutif
Ibu Pejabat Lembaga Hasil Dalam Negeri Malaysia
Menara Hasil
Aras 18, Persiaran Rimba Permai, Cyber 8
63000 CYBERJAYA
(u.p.: Pengarah Jabatan Pematuhan Cukai)

Ketua Pengarah Kastam
Ibu Pejabat Kastam Diraja Malaysia
Bahagian Cukai Dalam Negeri (SST)
Aras 3-7, Blok A, Menara Tulus
No.22, Persiaran Perdana, Presint 3
61200 PUTRAJAYA
(u.p.: Pengarah Bahagian Cukai Dalam Negeri (SST))

Professional Training & Education For Growing Entrepreneurs (PROTÉGÉ)
Aras 2, Blok E4/5, Parcel E
Kementerian Pembangunan Usahawan
Pusat Pentadbiran Kerajaan Persekutuan
62668, PUTRAJAYA
(u.p. : Ketua Sekretariat PROTÉGÉ)

Ketua Pegawai Eksekutif
Kumpulan Wang Simpanan Pekerja
Jabatan Penguatkuasaan
Tingkat 13, Bangunan KWSP, Jalan Raja Laut
50350, KUALA KUMPUR
(u.p.: Ketua Unit Forensik Majikan dan Hubungan Luar, Seksyen Operasi)

**SURAT AKUAN PEMBIDA BERJAYA
<TAJUK DAN NO TENDER>**

Saya, nombor K.P. yang mewakili nombor pendaftaran dengan ini mengisytiharkan bahawa saya atau mana-mana individu yang mewakili syarikat ini tidak akan menawar atau memberi rasuah kepada mana-mana individu dalam MAMPU atau mana-mana individu lain, sebagai ganjaran untuk dipilih dalam tender seperti di atas. Bersama ini dilampirkan Surat Perwakilan Kuasa bagi saya mewakili syarikat seperti tercatat di atas untuk membuat pengisytiharan ini.

2. Sekiranya saya atau mana-mana individu yang mewakili syarikat ini didapati bersalah menawar atau memberi rasuah kepada mana-mana individu dalam MAMPU atau mana-mana individu lain sebagai ganjaran mendapatkan tender seperti di atas, maka saya sebagai wakil syarikat bersetuju tindakan-tindakan berikut diambil:

- 2.1 penarikan balik tawaran kontrak bagi tender di atas; atau
- 2.2 penamatan kontrak bagi tender di atas; dan
- 2.3 lain-lain tindakan mengikut peraturan perolehan Kerajaan yang berkuat kuasa.

3. Sekiranya terdapat mana-mana individu cuba meminta rasuah daripada saya atau mana-mana individu yang berkaitan dengan syarikat ini sebagai ganjaran mendapatkan tender seperti di atas, maka saya berjanji akan dengan segera melaporkan perbuatan tersebut kepada pejabat Suruhanjaya Pencegahan Rasuah Malaysia (SPRM) atau balai polis yang berhampiran.

Yang Benar,

.....

Nama dan No. KP:

Cop Syarikat :

Catatan:

- i) * Potong mana yang tidak berkenaan
- ii) Surat akuan ini hendaklah dikemukakan bersama Surat Perwakilan Kuasa

SURAT AKUAN SUMPAH SYARIKAT

Saya..... nombor kad pengenalan yang mewakili syarikat nombor pendaftaran (*MOF/CIDB/SSM) dengan sesungguhnya dan sebenarnya mengaku bahawa:

- (a) syarikat TIDAK membuat salah nyataan (misrepresentation) atau mengemukakan maklumat palsu semasa berurusan dengan Kerajaan bagi perolehan ini atau melakukan apa-apa perbuatan lain, seperti memalsukan maklumat dalam Sijil Akuan Pendaftaran Syarikat, mengemukakan bon pelaksanaan atau dokumen lain yang palsu atau yang telah diubah suai;
- (b) syarikat TIDAK membenarkan Sijil Akuan Pendaftaran Syarikat disalahgunakan oleh individu/syarikat lain;
- (c) syarikat TIDAK terlibat dalam membuat pakatan harga dengan syarikat-syarikat lain atau apa-apa pakatan sepanjang proses tender sehingga dokumen kontrak ditandatangani;
- (d) syarikat/ pemilik/ rakan kongsi/ pengarah TIDAK disabitkan atas kesalahan jenayah di dalam atau luar Malaysia; dan
- (e) syarikat TIDAK digulungkan.

Sekiranya pada bila-bila masa, dibuktikan bahawa pengisytiharan perenggan di atas adalah tidak benar, Kerajaan berhak menarik balik tawaran kontrak atau menamatkan perkhidmatan syarikat bagi projek ini.

Dan saya membuat Surat Akuan Bersumpah ini dengan kepercayaan bahawa apa-apa yang tersebut di dalamnya adalah benar serta menurut Akta Akuan Berkanun 1960.

Diperbuat dan dengan)
 sebenar-benarnya diakui oleh) Tandatangan.....
)
 di.....)
 pada)

Di hadapan saya,

.....
 Pesuruhjaya Sumpah

Catatan:

- i. *Potong mana yang tidak berkenaan.
- ii. Surat akuan ini hendaklah ditandatangani oleh hanya penama di sijil pendaftaran MOF/CIDB.